



1° polo di infissi
e schermature
solari dal design
Made in Italy

esg annual report

I N D I C E

	Lettera agli stakeholders	4
	Nota metodologica	6
»»	1. DIRECTION FUTURE	8
	HIGHLIGHTS 2022:	8
	1.1 Il Gruppo	9
	1.2 Storia di SCK Group	14
	1.3 Missione, Visione, Valori	16
	1.4 The SCKORE: il Piano Industriale 2022-2024	22
	1.5 Gestione responsabile e trasparente del business	26
	1.6 SCK Group e la sostenibilità	30
	1.7 Coinvolgimento e dialogo con gli stakeholder	33
	1.8 Analisi di Materialità	36
»»	2. PRODUCT	44
	HIGHLIGHTS 2022:	44
	2.1 Linee di prodotto e servizi offerti	44
	2.2 Soluzioni sostenibili, salubri e performanti	66
	2.3 Sostenibilità dei materiali di produzione	67
	2.4 Innovazione e Sciuker Lab	70
	2.5 Relazioni con la clientela e servizi post-vendita	74
»»	3. PLANET	75
	HIGHLIGHTS 2022:	75
	3.1 Consumi e gestione energetica	77
»»	4. PROFIT	85
	HIGHLIGHTS 2022:	85
	4.1 Andamento della gestione	86
	4.2 Gestione fiscale	87
	4.3 Valore economico generato e distribuito	88
	4.4 Impatti economici indiretti	91
	4.5 Sostenibilità negli acquisti e nei rapporti con i fornitori	92
»»	5. PEOPLE	98
	HIGHLIGHTS 2022:	98
	5.1 Gestione sostenibile del capitale umano	99
	5.2 Composizione e caratteristiche del personale	100
	5.3 Salute e sicurezza sul lavoro	103
	5.4 Formazione e continuo sviluppo delle competenze	106
	5.5 Iniziative di welfare	108
	5.6 Impegno aziendale verso la comunità e il territorio	110
»»	Allegato 1: TABELLA DEGLI INDICATORI GRI – GLOBAL REPORTING INITIATIVE	112

Gentili Azionisti e Stakeholder,

per SCK Group, la sostenibilità rappresenta una responsabilità assunta con impegno nel ridurre gli impatti delle nostre attività aziendali e nell'attuare iniziative concrete a vantaggio della società e per la tutela dell'ambiente. Dedichiamo particolare attenzione alle pratiche e ai comportamenti che coinvolgono i nostri collaboratori, le comunità e l'ambiente, e in generale, tutti gli stakeholder.

Questo senso di responsabilità è condiviso profondamente all'interno del Gruppo SCK, ed ha preso forma sostanziandosi nella definizione della nuova vision aziendale "Direction Future".

Pertanto, in linea con quanto affermato e in ottica di trasparenza verso la società e gli stakeholder, siamo lieti di presentarvi oggi il nuovo ESG Annual Report 2022 di SCK Group, uno strumento strategico che non soltanto testimonia il nostro impegno nell'abbattere l'impronta ambientale e nel perseguire la strategia sostenibile come Energy Saving Company, rendicontando le nostre performance in ambito sociale, ambientale ed economico; ma che permette anche di fornire una panoramica completa delle attività svolte dal Gruppo e comunicare gli obiettivi programmatici per il futuro, al fine di generare valore sul piano sociale ed ambientale, oltre che economico –

finanziario.

Nel corso dell'anno 2022, al fine di promuovere la continua integrazione delle best practice nazionali e internazionali e monitorare la creazione di valore per azionisti e stakeholder nel rispetto dei principi di sviluppo sostenibile, è stato costituito l'ESG Advisory Board di Sciuker Frames S.p.A., che tra le principali azioni messe in atto, ha sviluppato la nuova Politica per l'impegno sociale della Capogruppo.

Una ulteriore testimonianza della nostra attenzione verso queste tematiche e della bontà delle nostre azioni, nonché motivo di vanto e orgoglio, è il riconoscimento quale "Azienda Leader della Sostenibilità", da

parte della Società di Analisi Internazionale Statista e del Sole 24 Ore e l'inserimento nell'elenco delle 200 aziende italiane ritenute in grado di integrare efficacemente scelte consapevoli di tipo ambientale.

Questi importanti risultati danno il via a nuove progettualità e importanti obiettivi che vedono Sciuker Frames ancora più vicina all'idea di eco sostenibilità, per una produzione secondo i principi etici della tutela dell'ambiente e della circular economy: dal 1996 Sciuker Frames progetta finestre in legno-alluminio e legno-vetro strutturale coniugando artigianalità, design made in Italy e ricerca tecnologica in un'ottica d'azione green e sostenibile, arrivando a conseguire l'importante traguardo, nel 2018, di essere la prima azienda di infissi in Italia quotata in Borsa e conquistando così una posizione unica ed esclusiva nel mercato. L'agenda aziendale per i prossimi dieci anni prevede una crescita maggiore e il mantenimento del ruolo di azienda leader nel settore con una proposta completa di infissi; gli investimenti nella circular economy, inoltre, faranno di Sciuker Frames una vera protagonista della rivoluzione del business sostenibile.

Stiamo vivendo un momento storico eccezionale che richiede il coraggio di intraprendere azioni decisive per contrastare il cambiamento climatico. La lotta contro il cambiamento climatico è una sfida globale che non si ferma ai confini nazionali e coinvolge non solo un gruppo specifico di individui, bensì l'intera umanità, con tutte le relative implicazioni e conseguenze. È questa la pulsione che spinge e continuerà

a spingere il Gruppo ad affrontare in maniera proattiva qualsiasi sfida futura: con tenacia e convinzione, ma soprattutto con l'obiettivo di promuovere attivamente la transizione verso un nuovo paradigma di progresso incentrato sui principi di sostenibilità e trasparenza.

L'Amministratore Delegato e Presidente del Consiglio di Amministrazione

Dott. Marco Cipriano



Nota metodologica

La rendicontazione di sostenibilità consente di informare tutti gli stakeholder di SCK Group circa le performance aziendali non solo dal punto di vista economico-finanziario, ma anche sotto il profilo ambientale, sociale e della governance. La redazione di un “ESG Annual Report” si configura come un **esercizio di natura volontaria per SCK Group** che ai sensi del Decreto legislativo 254/2016 non rientra nella casistica delle Organizzazioni tenute a rendicontare sulle loro performance non finanziarie.

L’ESG Annual Report è stato predisposto prendendo in considerazione le linee guida dei **GRI Sustainability Reporting Standards (GRI**

Standards) emanate nel **novembre 2021** ed entrata in vigore con il **1 gennaio 2023**, che rappresentano il modello più autorevole e diffuso nel campo della rendicontazione non finanziaria. In particolare, le linee guida del GRI Sustainability Reporting Standards (GRI Standards) sono state adottate secondo l’**opzione “with reference”** (si veda l’Allegato 1 - Tabella degli indicatori GRI: Global Reporting Initiative).

Come richiesto dallo standard, l’attività di rendicontazione è stata incentrata sulle tematiche di natura economica, sociale ed ambientale che possono maggiormente influenzare le scelte strategiche di SCK Group e dei suoi stakeholder. Tali **tematiche “materiali”** sono state individuate attraverso un’analisi strutturata che ha visto il coinvolgimento di 39 figure aziendali e 4 portatori d’interesse esterni all’Organizzazione (si veda Sezione 1.7 – *Analisi di materialità*).

I dati rendicontati in questo report sono relativi all’**esercizio conclusosi il 31 dicembre 2022**, con comparazione, ove possibile, con i risultati del 2021 e del 2020. Mentre i dati riportati per il 2020 riguardano esclusivamente le performance della Capogruppo **Sciuker Frames S.p.A.** (che fino a giugno 2020 operava in maniera autonoma e non aveva ancora acquisito altre Società), le informazioni quali-quantitative presentate per il 2021 e per il 2022 includono anche i dati relativi a **Sciuker Ecospace S.r.l.** (acquisita il 6 luglio 2020), **GC Infissi S.r.l.** (acquisita il 26 aprile 2021) e **Teknika S.r.l.** (acquisita 9 dicembre 2021). Se per l’esercizio 2021 le performance ESG relative a GC Infissi e Teknika sono state rendicontate soltanto

per il periodo in cui tali Organizzazioni hanno effettivamente fatto parte del Gruppo SCK, per l’esercizio 2022 il consolidamento dei relativi dati ha riguardato l’intero periodo compreso tra l’1 gennaio e il 31 dicembre.

In virtù delle due recenti acquisizioni, conclusesi nel giugno 2023, si segnala che il perimetro di SCK Group si è ampliato e ha mutato la propria denominazione in deWol Industries, pertanto, a partire dal prossimo Report ESG saranno rendicontate anche le attività delle due società neo-acquisite.

Le eventuali variazioni rispetto a tale perimetro di rendicontazione, previste al fine di fornire agli stakeholder ulteriori elementi informativi o specifiche puntualizzazioni, sono state debitamente indicate nelle diverse sezioni del documento.

Il presente ESG Annual Report è stato sottoposto ad approvazione da parte del Consiglio di Amministrazione di Sciuker Frames S.p.A. in data 29 settembre 2023.

1. Direction future

HIGHLIGHTS 2022:

+26 gli anni di attività

maturati da Sciuker Frames S.p.A.
nel settore degli infissi

1 nuovo stabilimento Sciuker Frames Factory

produttivo avviato dalla
Capogruppo nella nuova sede
di Pianodardine

ESG Advisory Board

istituzione del nuovo Comitato ESG
costituito da Sciuker Frames S.p.A.
nel 2022

Adozione della

Politica per l'impegno sociale

da parte della Capogruppo
nel 2022

“Leader della sostenibilità 2022”

il titolo assegnato a Sciuker Frames
S.p.A. per le scelte consapevoli
di tipo ambientale, sociale ed
economico nelle proprie pratiche
aziendali

1.1 IL GRUPPO

Le 4 Società facenti parte di SCK Group operano in mercati distinti, in particolare:

- la **Capogruppo Sciuker Frames S.p.A.** si concentra principalmente nella produzione di finestre in legno alluminio e legno vetro strutturale, costruiti tramite tecnologie brevettate e innovative che rappresentano il principale driver competitivo dell'azienda;
- **Ecospace** è protagonista nel processo di trasformazione edilizia del patrimonio abitativo italiano, l'azienda si muove nella direzione della sostenibilità, dell'impatto zero e dell'efficientamento energetico per migliorare il comfort abitativo e la salute del pianeta.
- **GC Infissi** produce serramenti, scorrevoli, portoncini, porte antipanico, centine e fuori quadro in PVC e alluminio, nonché cassonetti e ciellini in PVC e persiane in alluminio. La Società offre inoltre una vasta gamma di accessori, quali veneziane interne, vetri, scuretti in PVC e pannelli sottoporta;
- **Teknika** progetta e commercializza zanzariere, avvolgibili, frangisole e telai termoisolanti per infissi caratterizzati da elevati standard di qualità ed ottenuti utilizzando materiali controllati e locali.

Pur perseguendo tutte e 4 l'obiettivo ultimo di migliorare il comfort abitativo e l'efficienza energetica degli edifici, **ogni Società presenta un approccio al mercato differente** in base alla propria storia e alla tipologia di business.

ORIENTAMENTO AL MERCATO

Sciuker Frames S.p.A.



L'**Headquarter Sciuker Frames** è ubicato a Contrada (Avellino), dove sono presenti le 4 principali aree aziendali: quella produttiva, quella direzionale, quella amministrativa e quella espositiva.

Al fine di raddoppiare la capacità produttiva, nel 2021 Sciuker Frames acquisisce un nuovo complesso industriale su un'area di circa 50.000 m2: prende così vita la **Sciuker Frames Factory**. La sede secondaria, prevalentemente produttiva, è ubicata ad Avellino, nell'area industriale di Pianodardine.

Il business della Capogruppo si articola prevalentemente nel mercato italiano.

Nelle città di Avellino, Napoli, Bari e Cagliari sono presenti 4 spazi espositivi diretti dei serramenti e degli infissi e viene svolta l'attività di

commercializzazione.

Negli anni Sciuker Frames S.p.A. ha costruito un rapporto stabile e duraturo con la propria rete di rivenditori, che oggi conta circa **400 dealer sparsi in maniera capillare su tutto il territorio nazionale**.

Alla fine del 2022 è stato avviato un progetto di trasformazione della rete vendita, che vede coinvolte tutte le società del Gruppo.

Il Gruppo avvia questo progetto tramite la società "SCK Force S.r.l.", controllata al 100% da **Sciuker Frames S.p.A.**

Alla società di nuova costituzione è assegnato il compito di **accentrare tutte le attività commerciali e di marketing del nuovo e ambizioso progetto degli SCK Finestre Store**.

Il progetto prevede una radicale trasformazione dei punti vendita

in showroom monobrand specializzati nella vendita di infissi e schermature solari dal design made in Italy e nella progettazione di interventi di riqualificazione energetica.

I nuovi SCK Finestre Store presidieranno l'intero **territorio nazionale** con una distribuzione progettata in base alla concentrazione della popolazione, l'età media degli immobili ed il PIL.



finestre store

GC Infissi



G.C. Infissi è nata nel **2007** ad **Agliè (Torino)**; Il core business della società riguarda **la produzione di serramenti in PVC**, che ha sempre rappresentato circa il **90%** delle sue attività. Nel 2017 è stata introdotta anche la **produzione di serramenti in alluminio**, reparto nel tempo potenziato attraverso l'inserimento di macchinari tecnologicamente avanzati. Il trasferimento presso l'attuale sede di Agliè, avvenuto nel 2011, e l'acquisizione di due capannoni attigui appartenuti alla storica Olivetti, completamente ristrutturati, hanno consentito di ottenere uno spazio operativo di circa 10.000 mq con una capacità produttiva di oltre 200 finestre al giorno (circa 70.000 finestre all'anno).

Nel corso dell'anno 2022, GC INFISSI ha optato per un prodotto innovativo e dalle elevate prestazioni, concesso in esclusiva su tutto il territorio nazionale, al fine di migliorare il proprio posizionamento di mercato distinguendosi dai propri competitors.

Grazie alla collaborazione con aziende leader, alla disponibilità di moderni impianti di produzione ed al ricorso a software tecnologicamente avanzati, **l'offerta di G.C. Infissi è estremamente ampia ed inclusiva di diverse tipologie costruttive.**

ORIENTAMENTO AL MERCATO

Teknika



Teknika nasce nel 2006 a Suno (Novara). Nel 2007, il lancio sul mercato della prima zanzariera con carrarmato e guida bassa a telo steso ha permesso all'azienda di intraprendere una notevole crescita, proseguita nel 2009 attraverso la creazione di una propria linea di avvolgibili.

Dal 2012 Teknika opera presso un moderno polo produttivo di **6.000 mq a Cressa (NO)** e nel 2014 l'Organizzazione ha aperto un ramo d'azienda del tutto nuovo, **diventando il principale produttore di monoblocchi per edilizia del Nord-Ovest**

d'Italia. Ad oggi, con oltre 23.000 mq coperti di aree produttive, Teknika è una realtà consolidata a livello nazionale ed internazionale. Sempre presente ai più prestigiosi allestimenti fieristici in

Italia e all'estero, l'azienda esporta settimanalmente i propri prodotti in diversi Paesi europei e lavora a stretto contatto con clienti stabili nei 4 maggiori continenti.

BOX DI APPROFONDIMENTO

TEKNIKA S.R.L. PREMIATA COME "CAMPIONE DELLA CRESCITA 2022"

Nel 2022, l'Istituto Tedesco Qualità e Finanza (ITQF) e La Repubblica Affari & Finanza hanno premiato Teknika con l'attestato "Campione della Crescita 2022" in quanto azienda italiana tra quelle in maggiore espansione economica considerando i risultati operativi del triennio 2017-2020.

La lista dei campioni è stata stilata in base alla crescita media annuale, considerando il cosiddetto Compound Annual Growth Rate (CAGR).

Ecospace

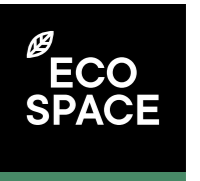

Ecospace si propone di realizzare, in qualità di General Contractor, **interventi di riqualificazione energetica e sismica ammessi alle agevolazioni fiscali previste dal Decreto Rilancio 2020. Ecobonus 110% è uno di questi incentivi che dà la possibilità di ristrutturare a costo zero:** infatti, il know-how aziendale ed il modello di business di Ecospace consentono al committente che esegue i lavori di efficientamento energetico del proprio fabbricato di ottenere uno sconto pari all'intero importo dell'intervento; ovvero, pagherà una quota pari a zero euro.

La **mission aziendale**, dunque, è migliorare lo stile di vita ed il comfort abitativo del condominio attraverso l'installazione di nuovi infissi, cappotto termico, impianti per il riscaldamento, il raffrescamento o la fornitura di acqua calda a pompa di calore, l'installazione

di impianti fotovoltaici e colonnine elettriche.

La **clientela di riferimento** è rappresentata da tutti quei soggetti ammessi ad accedere alle agevolazioni fiscali previste dal Decreto Rilancio, ovvero:

- condomini;
- persone fisiche, al di fuori dell'esercizio di attività di impresa, arti e professioni, su unità immobiliari;
- istituti autonomi case popolari (IACP);
- cooperative di abitazione a proprietà indivisa.

1.2 Storia di SCK Group

1996

- Fondazione di Sciuker Frames
- Apertura del primo flagship store ad Avellino

2001

- Creazione dello Sciuker Lab per lo svolgimento delle attività di R&S

2003

- Ottenimento delle certificazioni UNI EN ISO 9001 e UNI EN ISO 14001

2014

- Nascita della tecnologia brevettata Overlap Thermal Profile

- Completamento del nuovo sito produttivo di Contrada (AV)

2010

- Nascita della tecnologia Stratec

2007

2015

- Lancio della Collezione Skill (segmento "Entry Level")
- Adesione all'associazione industriale di Confindustria FederlegnoArredo

2016

- Apertura del flagship store di Cagliari

2017

- Lancio della collezione Offline (segmento Luxury)

2020

- Acquisizione della società Eco Contract Srl (successivamente rinominata Sciuker Ecospace Srl)

- Apertura dei flagship store a Bari e Napoli

2019

- 1ª azienda di finestre quotata in Borsa Italiana
- Lancio della collezione Exo
- Conseguimento del premio "Best IPO Innovative Project Award" nella categoria "AIM Industrial" in occasione dell'AIM Investor Day 2018

2018

2021

- Acquisizione, in data 26 aprile, della società GC Infissi PVC S.r.l., attiva nella produzione, lavorazione ed installazione di serramenti.
- Acquisizione, in data 9 dicembre, della società Teknika S.r.l., attiva nella produzione di zanzariere, avvolgibili e monoblocchi termoisolanti 100% Made in Italy.

2022

- Avvio a pieno regime del nuovo stabilimento industriale Sciuker Frames Factory di Pianodardine, che ha consentito di raddoppiare la capacità produttiva.
- Avvio di attività di produzione all'estero con partnership strategico a supporto della capacità produttiva degli impianti italiani.
- Avvio del nuovo progetto monobrand SCK Finestre Store.

1.3 MISSIONE, VISIONE, VALORI

Navighiamo in un mare di cambiamenti senza precedenti: l'aumento della temperatura terrestre, i cambiamenti climatici repentini e l'incessante rilascio di CO2 nell'atmosfera stanno impattando drasticamente sul futuro delle imprese e delle istituzioni. E così anche sul nostro stile di vita.

In questo nuovo panorama che si dispiega davanti ai nostri occhi, noi di SCK Group abbiamo deciso di cambiare sguardo; abbiamo trovato nel design quella forza che supporta la nostra visione e le nostre azioni, un'energia che ci permette di portare avanti quell'ideale che da sempre ci guida: salvaguardare il pianeta e migliorare la vita delle persone, una finestra alla volta. È una forza vitale che ci guida anche nella realizzazione dei nostri prodotti rendendoli migliori non solo dal punto di

vista estetico e funzionale ma anche in termini di efficienza energetica.

È proprio alla luce di questo contributo positivo nell'efficiamento energetico e nel miglioramento del comfort abitativo che l'intero Gruppo, partendo dalla visione di Sciuker Frames, si è impegnato concretamente nell'ambito della green economy e dei nuovi sistemi di economia circolare per le città del domani: da un lato attraverso GC Infissi e Teknika, due società acquisite nel 2021, nelle quali sono radicati i valori della sicurezza, della qualità, della durabilità e della resistenza; dall'altro attraverso Ecospace che, in qualità di General Contractor, ha dato il via a processi di riqualificazione energetica e di transizione green per tutto l'apparato immobiliare italiano.

Questo approccio ha preso

forma definitiva nel 2022 con la definizione della nostra nuova vision aziendale:

"Direction Future", la bussola che guida il nostro futuro verso orizzonti di innovazione e sostenibilità.





1

#WeProtect our Planet

Contribuiamo ad accelerare la transizione energetica riqualificando il patrimonio abitativo italiano e sviluppando soluzioni innovative per migliorare il comfort abitativo

2

#WeShare Prosperity

3

#WeCare for our People

Vogliamo sempre più distinguerci nel settore in termini di salute e sicurezza e sviluppando competenze

4

WeInspire Product

Lavoriamo per contribuire a migliorare l'efficienza del settore facendo leva sull'innovazione

#Directionfuture

Dalla visione all'azione

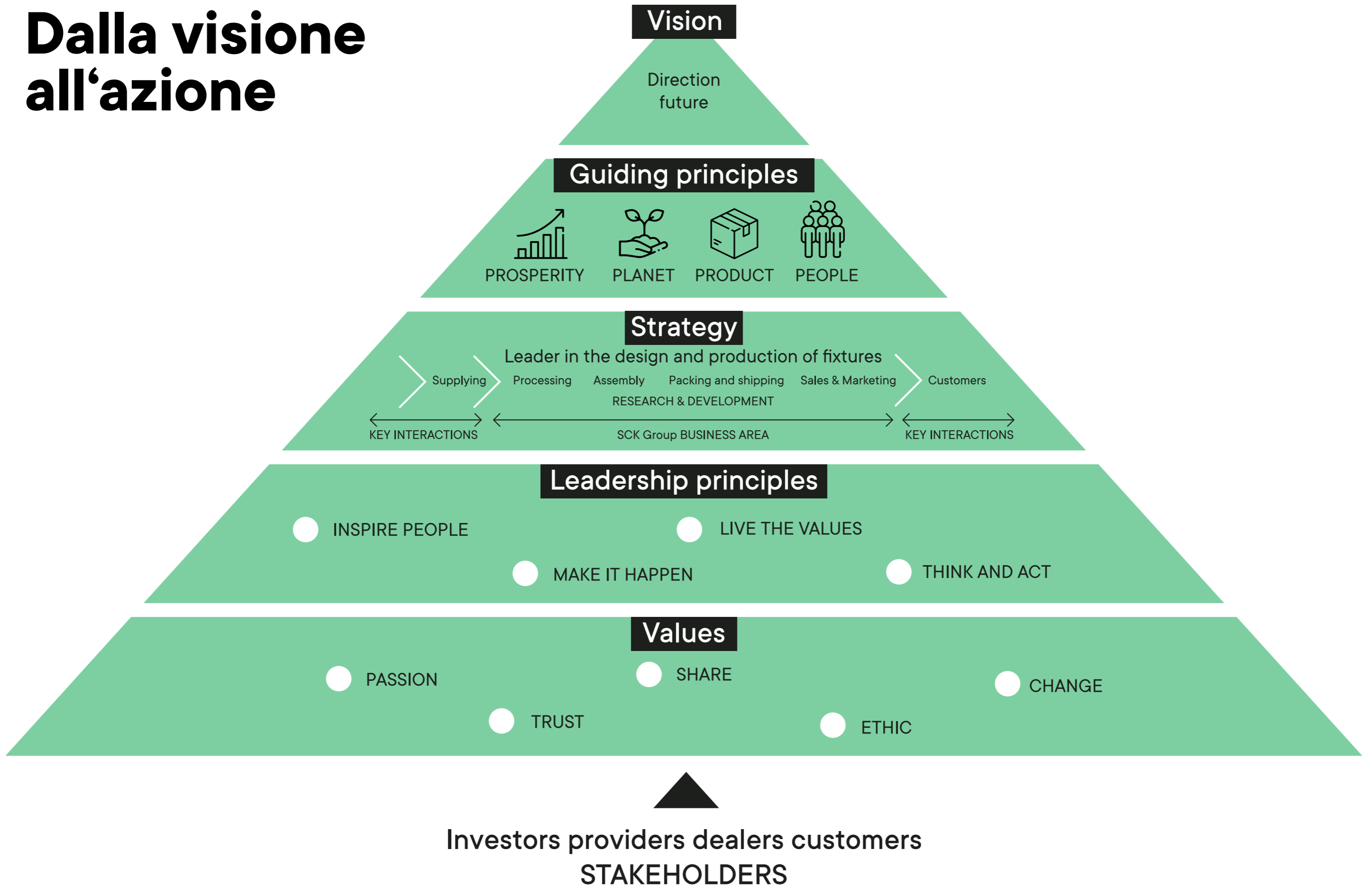

1.4 THE SCKORE: IL PIANO INDUSTRIALE 2022-2024

Per inquadrare al meglio **l'impatto positivo apportato da SCK Group a livello ambientale** occorre sapere che il riscaldamento e il raffreddamento degli spazi interni degli edifici contribuiscono significativamente a generare emissioni di gas ad effetto serra all'interno di un settore (quello dell'edilizia) che, nel suo complesso, risulta fra i più inquinanti e fra le maggiori cause del riscaldamento globale in atto.

Gli infissi hanno un ruolo fondamentale nel garantire l'isolamento termoacustico e la riqualificazione energetica degli edifici: nella maggior parte delle abitazioni con infissi danneggiati, infatti, si ha una notevole dispersione termica (fino al 40% del totale), che favorisce l'incremento dei livelli di CO2 in atmosfera ed un incremento esponenziale dei costi delle bollette.

In un Paese come l'Italia, in cui esistono oltre 18 milioni di edifici ad uso abitativo (di cui oltre il 60% costruito

prima dell'emanazione delle norme antisismiche e sull'efficienza energetica), la regolare sostituzione dei vecchi infissi con prodotti naturali e performanti ha dunque la potenzialità per apportare un notevole beneficio nel breve periodo in termini sia ambientali, sia economici.

Con riferimento alle opportunità in gioco per le aziende si ritiene, inoltre, che il **valore complessivo del mercato della riqualificazione energetica sia pari a circa 2 milioni di miliardi di euro.**

93% degli italiani

è intenzionato ad adottare comportamenti virtuosi di energetico

64% dei consumatori della Gen-Z

si ritiene disposto a fare uno sforzo economico per acquistare prodotti ecosostenibili

2 milioni di famiglie

hanno intenzione di traslocare al fine di vivere in una casa "green"

Proposta di revisione della direttiva sulla prestazione energetica dell'edilizia

secondo cui gli Stati membri potranno concedere aiuti di Stato alla ristrutturazione di edifici per conseguire un miglioramento della prestazione energetica e gli edifici a emissioni zero diventeranno presto il nuovo standard per gli edifici di nuova costruzione

Tenuta dell'esecuzione capacità di direzione

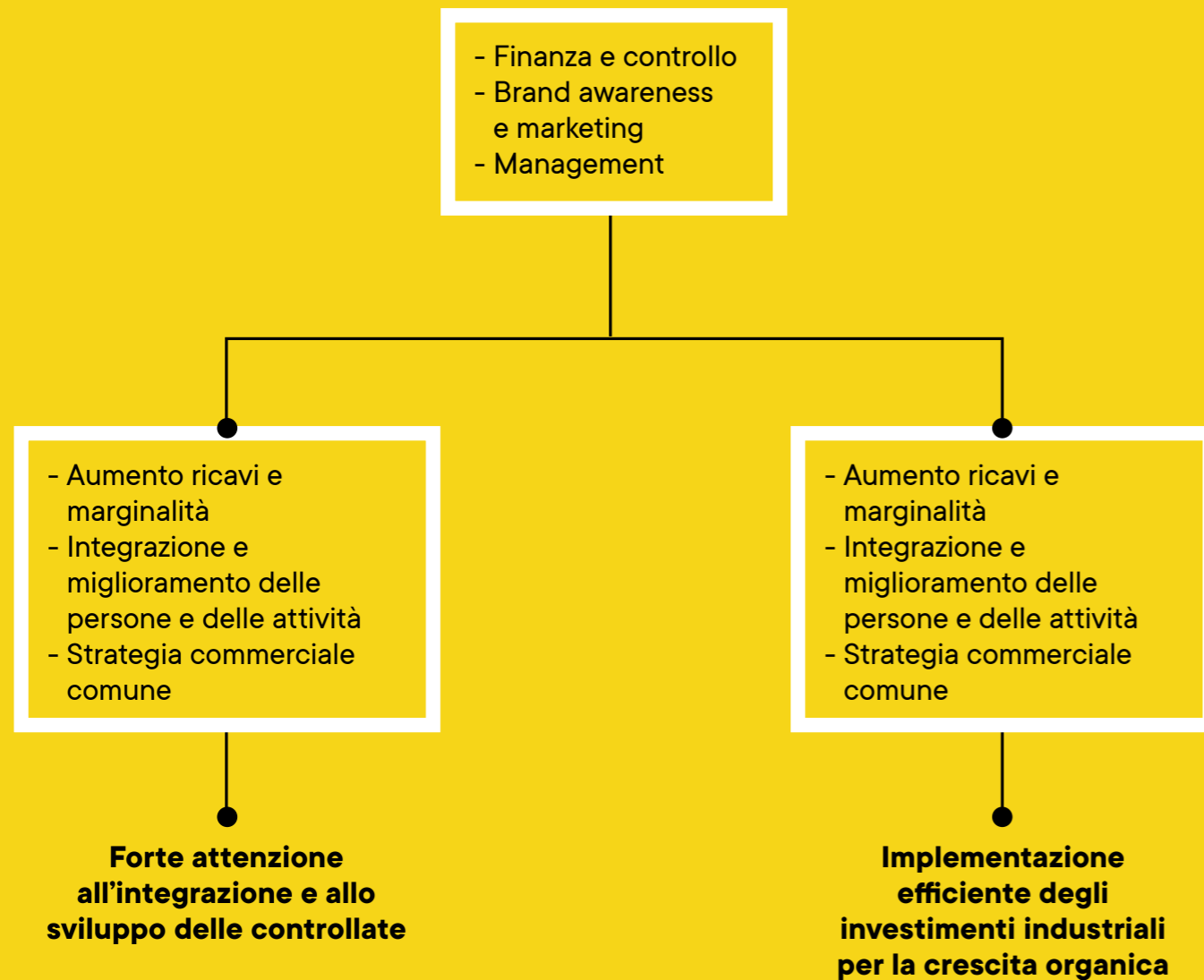

Portfolio prodotti

Focus sull'integrazione e il bilanciamento del mix di prodotti.

Crescita della produzione ed efficienza

Nuovi investimenti per aumentare la capacità di produzione di tutto il gruppo e aumentare l'efficienza.

Potenziamento della strategia commerciale

Espansione della community dei rivenditori, gli SCK Finestre Store, la presenza in segmento degli appaltatori (sempre con focus sugli appartamenti di lusso), aiutando le Pubbliche Amministrazioni e accelerare la transizione degli edifici pubblici.

Crescita esterna

Continuare lo scouting di nuove controllate per accelerare la crescita della produzione, o aumentare il portfolio prodotti.

BOX DI APPROFONDIMENTO

LA NASCITA DI DEWOL INDUSTRIES

dewol
INDUSTRIES

Il 1° giugno 2023 SCK Group ha sottoscritto i contratti vincolanti per l'acquisto dell'intero capitale sociale di D&V Serramenti, azienda attiva nella produzione di infissi in PVC e alluminio, e Diquigiovanni (DQG), attiva nella produzione di infissi in PVC.

L'esecuzione delle operazioni dà corso alla nascita di deWol Industries, una federazione di brand (Sciuker Frames, GC Infissi, D&V, DQG, Ecospace, Teknika) che andrà a costituire il più grande operatore italiano attivo nella progettazione e produzione di infissi e schermature solari e leader della progettazione green e della transizione energetica.

I prodotti saranno realizzati all'interno di 7 piattaforme produttive distribuite tra le province di: Avellino, Torino, Novara, Verona e Vicenza. Le operazioni sono da considerarsi un'accelerazione degli investimenti organici definiti nelle strategie di SCK del Gruppo e permetteranno a deWol industries di:

- consolidare ulteriormente la leadership in tutti i segmenti di mercato;
- implementare economie di scala e rafforzare la marginalità attraverso l'efficientamento sinergico delle piattaforme produttive;
- avviare il processo di espansione sul mercato europeo ed extra europeo.

Il closing è previsto entro la fine del mese di luglio 2023.

1.5 GESTIONE RESPONSABILE E TRASPARENTE DEL BUSINESS

Sciuker Frames è una Società per Azioni e alla data di approvazione del presente report le quote risultano così ripartite:

NOME E COGNOME/DENOMINAZIONE	NUMERO AZIONI POSSEDUTE	% DEL CAPITALE SOCIALE
H. Arm S.r.l.	11.168.220	51,42%
Marco Cipriano	919.160	4,23%
Romina Cipriano	491.700	2,26%
Azioni proprie	299.556	1,392%
Mercato	8.840.461	40,70%
TOTALE	21.719.097	100%

Il processo di espansione ed ampliamento del business perseguito dalla società affonda le proprie basi in un **solido modello di corporate governance** che disciplina tutti i processi decisionali e la misurazione delle prestazioni aziendali, nel pieno rispetto degli interessi degli stakeholder.

Il **modello di amministrazione adottato è di tipo tradizionale** e prevede la presenza di un **Consiglio di Amministrazione**, con funzioni amministrative, e di un **Collegio Sindacale**, con funzioni di controllo sull'amministrazione. Entrambi gli organi vengono nominati tramite l'**Assemblea dei Soci**.

L'**elevato grado di diversità espresso dal CdA di Sciuker Frames** in termini di genere e competenze assicura elevati livelli di efficacia ed efficienza nella gestione della società: in particolare, la presenza in quasi egual misura di uomini e donne all'interno del

CdA rappresenta un dato in linea con le raccomandazioni riportate nel Codice di Corporate Governance di Borsa Italiana, secondo cui almeno un terzo dell'organo

di amministrazione dovrebbe essere costituito da componenti del genere meno rappresentato. Il compito di vigilare su queste attività spetta all'**Organismo**

di Vigilanza, che monitora il funzionamento e la metodica osservanza del Modello di Organizzazione, Gestione e Controllo adottato ai sensi del D. Lgs. 231/2001 (MOG 231).

COMPOSIZIONE DEGLI ORGANI DI GOVERNO PER GENERE	2022			2021			2020		
	DONNE	UOMINI	TOT	DONNE	UOMINI	TOT	DONNE	UOMINI	TOT
CdA	2	3	5	2	3	5	2	3	5
Collegio Sindacale	1	4	5	1	4	5	0	4	4
OdV ¹	1	2	3	1	2	3	/	/	/
TOTALE	4	9	13	4	9	13	2	7	9
PERCENTUALE	31%	69%	100%	31%	69%	100%	22%	78%	100%

>> 1. L'OdV è stato nominato con delibera del Consiglio di Amministrazione del 3 marzo 2020.

COMPOSIZIONE DEGLI ORGANI DI GOVERNO PER FASCIA D'ETÀ	2022				2021				2020			
	<30 ANNI	30-50 ANNI	>50 ANNI	TOT	<30 ANNI	30-50 ANNI	>50 ANNI	TOT	<30 ANNI	30-50 ANNI	>50 ANNI	TOT
CdA	0	4	1	5	0	4	1	5	0	4	1	5
Collegio Sindacale	0	4	1	5	0	4	1	5	0	3	1	4
OdV	1	1	1	3	1	1	1	3	1	1	1	3
TOTALE	1	9	3	13	1	9	3	13	1	8	3	12
PERCENTUALE	8%	69%	23%	100%	8%	69%	23%	100%	8%	67%	25%	100%

BOX DI APPROFONDIMENTO**LA COSTITUZIONE DELL'ESG ADVISORY BOARD DI SCIUKER FRAMES S.P.A.**

La crescente sensibilità rispetto alle tematiche ambientali, sociali e di governance ha condotto il CdA di Sciuker Frames S.p.A. a costituire, nel 2022, un nuovo Comitato ESG denominato Advisory Board ESG. Al Comitato, composto complessivamente da 4 membri (2 membri del Consiglio di Amministrazione ed 2

esperti competenti in materia), è stato assegnato l'incarico di promuovere la continua integrazione delle best practice nazionali e internazionali in tema ESG e monitorare la creazione di valore per azionisti e stakeholder in un orizzonte di medio-lungo periodo, nel rispetto dei principi di sviluppo sostenibile.

COMPOSIZIONE ESG ADVISORY BOARD PER GENERE	2022		
	DONNE	UOMINI	TOT
Membri ESG Advisory Board	3	1	4
TOTALE	3	1	4
PERCENTUALE	75%	25%	100%

COMPOSIZIONE ESG ADVISORY BOARD PER FASCIA D'ETÀ	2022			
	<30 ANNI	30-50 ANNI	>50 ANNI	TOT
Membri ESG Advisory Board	0	3	1	4
TOTALE	0	3	1	4
PERCENTUALE	0%	75%	25%	100%

Nel biennio 2020-2021, l'acquisizione delle quote maggioritarie di 3 nuove Società da parte di Sciuker Frames S.p.A. ha portato alla **costituzione di un Gruppo così costituito:**

COMPOSIZIONE DEGLI ORGANI DI GOVERNO DELLE SOCIETÀ CONTROLLATE PER FASCIA D'ETÀ	2022			
	<30 ANNI	30-50 ANNI	>50 ANNI	TOT
CdA GC Infissi	0	4	1	5
CdA Teknika	0	3	0	3
TOTALE	0	7	1	8
PERCENTUALE	0	88%	12%	100%

COMPOSIZIONE DEGLI ORGANI DI GOVERNO DELLE SOCIETÀ CONTROLLATE TIPO DI QUALIFICA	2022		
	DONNE	UOMINI	TOT
CdA G.C. Infissi	0	5	5
CdA Teknika	0	3	3
TOTALE	0	8	8
PERCENTUALE	0	100%	100%

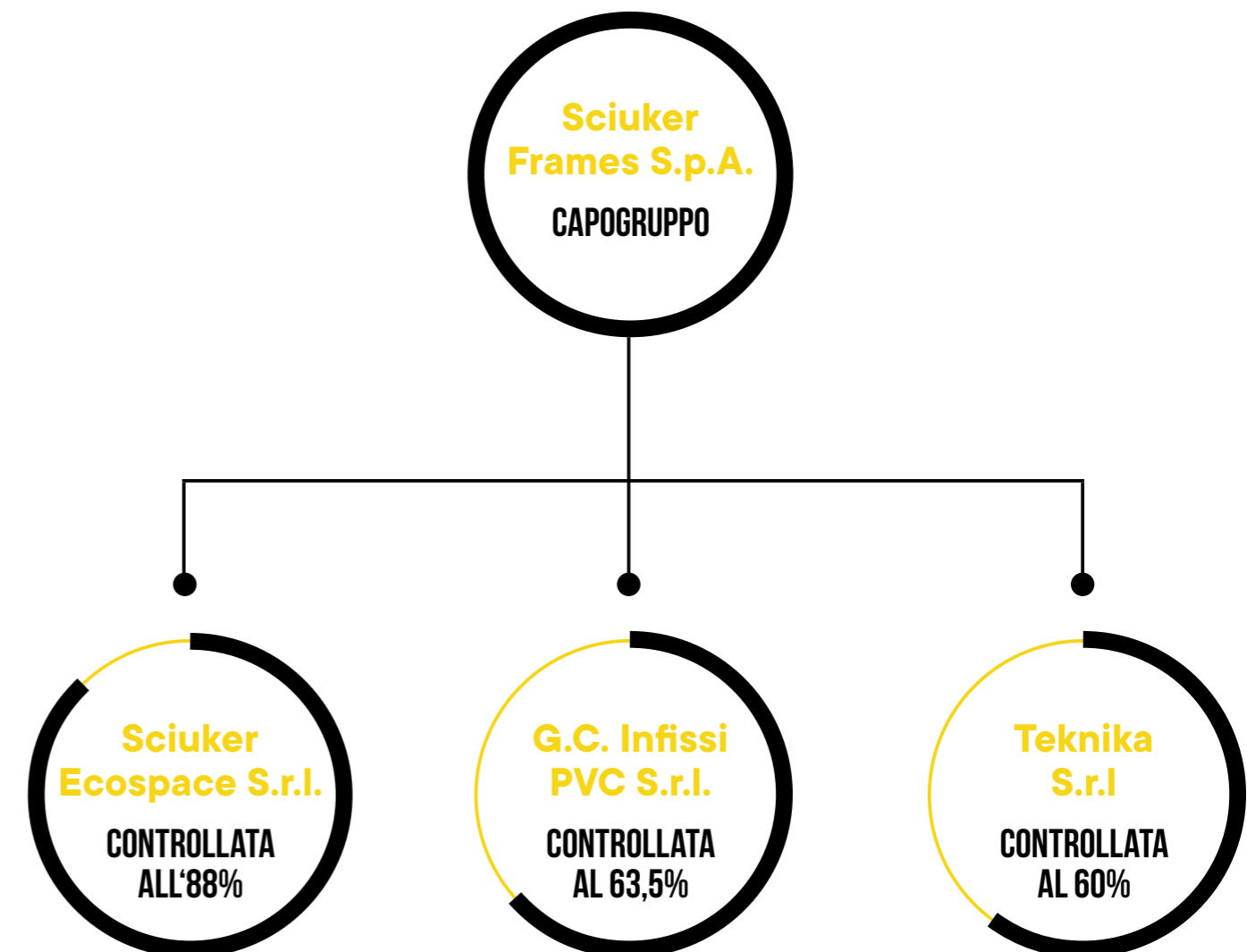

COMPOSIZIONE DEGLI ORGANI DI GOVERNO DELLE SOCIETÀ CONTROLLATE PER FASCIA D'ETÀ	2022			
	<30 ANNI	30-50 ANNI	>50 ANNI	TOT
CdA GC Infissi	0	4	1	5
CdA Teknika	0	3	0	3
TOTALE	0	7	1	8
PERCENTUALE	0	88%	12%	100%

COMPOSIZIONE DEGLI ORGANI DI GOVERNO DELLE SOCIETÀ CONTROLLATE TIPO DI QUALIFICA	2022		
	DONNE	UOMINI	TOT
CdA G.C. Infissi	0	5	5
CdA Teknika	0	3	3
TOTALE	0	8	8
PERCENTUALE	0	100%	100%

1.6 SCK GROUP E LA SOSTENIBILITÀ

La sostenibilità, intesa nella sua accezione più ampia (ovvero inclusiva degli aspetti afferenti non soltanto alle tematiche ambientali, ma anche alla sfera economica, sociale e della governance), ricopre un ruolo centrale nella definizione ed implementazione delle linee strategiche di SCK Group.

Attraverso un'integrazione sempre maggiore degli aspetti **ESG nei rispettivi modelli di business**, le 4 Società sono in grado di sviluppare soluzioni tecnologiche, gestionali ed operative che permettono di:

- **massimizzare l'efficienza dei processi e delle attività aziendali**, con evidenti vantaggi legati al consolidamento della competitività aziendale sui mercati;
- **contribuire attivamente allo sviluppo sostenibile dei territori in cui l'impresa opera.**

Da anni le Società del Gruppo adottano dei Sistemi di Gestione Integrati che garantiscono una solida compliance nei confronti delle diverse normative nazionali e internazionali di riferimento e l'ottimizzazione dei processi aziendali chiave definendo principi, procedure e ruoli, nel rispetto della vision aziendale. Tali Sistemi di Gestione risultano certificati rispetto ai seguenti standard:

- Sciuker Frames S.p.A. e Ecospace: **ISO 9001 (Qualità) e ISO 14001 (Ambiente)**;
- GC Infissi: **ISO 9001 (Qualità), ISO 45001 (Salute e sicurezza) e UNI EN 14351-1:2006 + A1:2010** (norma di prodotto relativa alle caratteristiche prestazionali delle finestre, delle porte esterne pedonali, dei serramenti doppi e dei serramenti accoppiati);
- La **visione unitaria dei sistemi aziendali**, infatti, permettono alle Società del Gruppo di:



Focalizzare gli sforzi verso obiettivi di miglioramento comuni e ben definiti, fissando in maniera chiara ed univoca i criteri decisionali e i programmi di attuazione.



Ottimizzare l'allocazione delle risorse (tempo, personale, investimenti, ecc.).

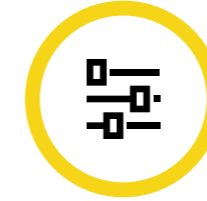

Individuare nuovi approcci strategici grazie all'analisi dei processi globali, anche al fine di ridurre gli impatti ambientali, minimizzare i rischi a cui sono esposti i lavoratori e realizzare economie di scala.



Garantire una migliore integrazione delle competenze e semplificare i rapporti tra i diversi livelli dell'organigramma aziendale.



Efficientare al massimo i processi amministrativi e gestionali, unificando il sistema documentale e la gestione e diffusione dei dati e delle informazioni.

Gli elementi distintivi della Politica Integrata e dell'intero approccio al business di Sciuker Frames S.p.A. riguardano l'utilizzo efficiente delle risorse (**materiche, energetiche ed idriche**), il costante ricorso alle migliori tecnologie disponibili sul mercato (MTD) e il continuo potenziamento della capacità innovativa dell'organizzazione. L'azienda, del resto, si impegna a creare una maggiore consapevolezza

circa le problematiche connesse ai temi ambientali anche fra gli stakeholder esterni all'organizzazione e fornisce loro canali accessibili attraverso cui apportare un contributo positivo nella lotta al fenomeno del cambiamento climatico.

Inoltre, nel 2023 sarà avviato un progetto didattico che partirà dalle scuole primarie e sarà poi esteso agli Istituti superiori. Il progetto

prevederà delle visite guidate presso l'Headquarter di Contrada (AV) per affrontare il tema della sostenibilità ambientale e guidare gli studenti in un tour immersivo negli impianti produttivi. Il coinvolgimento degli studenti in un percorso formativo ha il fine di sensibilizzare le nuove generazioni su tematiche importanti che riguardano la sostenibilità ambientale e la valorizzazione del territorio.

BOX DI APPROFONDIMENTO

L'ADOZIONE DELLA POLITICA PER L'IMPEGNO SOCIALE DELLA CAPOGRUPPO

Tra le principali azioni messe in atto dall'ESG Advisory Board a seguito della propria costituzione rientra lo sviluppo della nuova Politica per l'impegno sociale (Social Policy) di Sciuker Frames S.p.A., adottata formalmente dal CdA in data 29 marzo 2023 dopo aver sentito i pareri dello stesso Comitato ESG e del Collegio Sindacale. La Politica intende fornire le linee guida in merito alla definizione, sviluppo, decisione e rendicontazione delle attività ad impatto sociale che la Società intende perseguire a beneficio di lavoratori, utenti, cittadini e tutti i soggetti potenzialmente interessati, in linea con i parametri ESG e con i valori e la mission dell'azienda. L'impegno sociale di Sciuker Frames S.p.A si estrinseca nella promozione ed implementazione di azioni e strumenti che, da un lato, accrescano la sostenibilità del business e, dall'altro lato, tutelino e

sostengano l'ambiente per consegnare alle generazioni future un mondo migliore. Il perimetro di applicazione della Politica ricomprende i dipendenti, gli organi sociali e di rappresentanza, nonché i collaboratori che operano in nome e per conto di Sciuker Frames S.p.A. Ispirata ai criteri ESG ed ai valori della Società così come meglio esplicitati nello Statuto e nel Codice Etico, la Politica affronta trasversalmente le seguenti tematiche per la vita dentro e fuori l'azienda:

- diversità e inclusione in tutte le sue forme;
- particolare attenzione alle condizioni di lavoro;
- incoraggiamento alla crescita personale, culturale e lavorativa;
- impegno in progetti sociali e culturali non a scopo di lucro.

BOX DI APPROFONDIMENTO

SCIUKER FRAMES S.P.A. PREMIATA COME LEADER DELLA SOSTENIBILITÀ 2022

Nel 2022 è stato assegnato a Sciuker Frames S.p.A. un riconoscimento quale azienda "Leader della Sostenibilità" da parte della Società di analisi internazionale Statista e del Sole 24 Ore. La Capogruppo, infatti, è stata inserita nell'elenco delle 200 aziende italiane ritenute in grado di integrare efficacemente scelte consapevoli di tipo ambientale, sociale ed economico nelle proprie pratiche aziendali e nel rispettivo modello di business. L'analisi svolta da Statista e Sole 24 Ore

si è articolata in una selezione iniziale di circa 1500 aziende considerate virtuose e nella successiva disamina della relativa rendicontazione di sostenibilità avente come periodo di reporting l'esercizio 2020. La valutazione, effettuata considerando 40 diversi indicatori relativi alle 3 dimensioni principali della sostenibilità (ambientale, sociale ed economica), ha permesso di stilare un elenco finale di 200 aziende operanti in 24 diversi comparti industriali.

1.7 COINVOLGIMENTO E DIALOGO CON GLI STAKEHOLDER

Sciuker Frames S.p.A. riconosce come **stakeholder** tutti quei soggetti (es: istituzioni, organizzazioni, gruppi o singoli) che possono, in misura maggiore o minore, influire o essere influenzati dalle proprie attività.

L'**identificazione degli stakeholder** viene effettuata in base a:

- il livello di interesse che tali interlocutori possono manifestare nei confronti delle attività aziendali;
- il livello di influenza che questi soggetti esercitano sulle scelte e strategie dell'organizzazione;
- l'eventuale presenza di vincoli contrattuali o di legge.

L'impegno a sviluppare progressivamente una cultura aziendale incentrata sulla creazione di valore condiviso per gli stakeholder risulta evidente considerando i numerosi canali di ascolto e dialogo dedicati ai diversi interlocutori. Questo insieme di strumenti di comunicazione e confronto agevola un'interazione continua tra le parti e consente a Sciuker Frames S.p.A. di monitorare costantemente gli argomenti direttamente o indirettamente collegati agli aspetti ESG.



Principali obiettivi per il futuro

● **Aggiornamento costante del MOG 231 e del Codice Etico, nonché relativa adozione da parte di tutte le società del Gruppo Sciuker Frames.**

● **Ottenimento della certificazione ISO 45001** per il Sistema di Gestione per la Salute e Sicurezza implementato da Sciuker Frames S.p.A.

● **Ottenimento da parte di GC Infissi della certificazione ambientale ISO 14001**, come impegno concreto per limitare gli impatti ambientali diretti ed indiretti, migliorando l'abbattimento dei consumi, incentivando il riciclaggio ed adottando procedure ecosostenibili.

● **Ottenimento della certificazione ISO 9001** al fine di garantire la gestione della qualità attraverso un sistema di procedure e piani di fabbricazioni e controllo che garantiscono la qualità del prodotto e dei processi di **Teknika**.

● **Ottenimento della certificazione Catena di Custodia FSC (Forest Stewardship Council)**, dedicata alle imprese di trasformazione e/o commercio di prodotti forestali (legno).

● L'istituzione di un **sistema di certificazione della parità di genere** per attestare le politiche e le misure concrete adottate per ridurre il divario di genere in relazione alle opportunità di crescita in azienda, alla parità salariale a parità di mansioni, alle politiche di gestione delle differenze di genere e alla tutela della maternità.

1.8 ANALISI DI MATERIALITÀ

Nell'ambito della rendicontazione di natura ESG, l'analisi di materialità è volta a identificare gli aspetti ambientali, sociali, economici e di governance considerati rilevanti e significativi per il business del Gruppo Sciuker per i suoi stakeholder.

Ai sensi dei nuovi GRI Universal Standard 2021, tali tematiche vengono definite "materiali" in quanto risultano associate agli impatti (positivi o negativi, effettivi o potenziali, di breve o lungo periodo) più significativi che le attività aziendali sono (o potrebbero essere) in grado di generare sull'economia, l'ambiente e le persone, compresi gli impatti sui loro diritti umani. Tale approccio, definito impact materiality, si basa sull'adozione di una prospettiva di tipo "inside-out", in quanto incentrata sugli impatti che le attività aziendali generano sul contesto socio-economico in cui l'Organizzazione opera.

A partire dal presente ciclo di reporting SCK Group ha deciso inoltre, in maniera volontaria, di muovere un ulteriore passo verso l'approccio della **double materiality** introdotto dalla

nuova Corporate Sustainability Reporting Directive (CSRD). Tale modello richiederà alle aziende di integrare l'approccio della impact materiality appena descritto con la prospettiva di tipo "outside-in" che caratterizza la **financial materiality**, la quale si focalizza sulla natura e l'entità degli impatti economico-finanziari (sia positivi che negativi) che una gestione più o meno efficace degli aspetti ESG da parte dell'Organizzazione potrebbe avere sulle sue performance, sul posizionamento competitivo e sull'enterprise value.

Al fine di identificare le tematiche materiali è stato avviato un processo strutturato che ha permesso di **definire nel dettaglio il contesto di riferimento all'interno e all'esterno dell'Organizzazione**. Tale attività si è articolata nei

seguenti passaggi:

- analisi della documentazione interna esistente;
- analisi di documenti pubblici, statistiche, articoli e risultati di osservatori sulla tipologia di standard internazionali utilizzati nella reportistica di sostenibilità (es: GRI Standard 2021, nuovi European Sustainability Reporting Standard – ESRS, SASB, ecc.);
- analisi delle caratteristiche dei settori di riferimento per le società del Gruppo, al fine di identificare le principali tematiche su cui anche le aziende competitor e comparabile tendono a focalizzarsi;
- svolgimento di interviste mirate con i referenti chiave di GC Infixi e Teknika Srl, al fine di identificare ulteriori istanze di sostenibilità potenzialmente rilevanti per le Società Controllate.

Una volta terminata questa prima fase, gli impatti così individuati sono stati clusterizzati in base al reciproco livello di affinità, al fine di ottenere un elenco più limitato di 25 tematiche ESG da sottoporre a valutazione quantitativa da parte dei Vertici Aziendali e da un campione rappresentativo delle principali categorie di stakeholder dell'azienda. Tali tematiche, a loro volta, sono state ricondotte a 4 principali ambiti di sostenibilità: Governance, Responsabilità economica, Responsabilità sociale e Responsabilità ambientale.

Successivamente, allo scopo di selezionare i temi e gli impatti ESG realmente materiali per Gruppo Sciuker, è stato diffuso

un apposito **"questionario di materialità"** online, attraverso cui il livello di rilevanza di ciascun tema è stato valutato separatamente da:

- 39 rappresentanti delle principali Funzioni Aziendali (inclusi i Vertici Aziendali);
- 6 ulteriori portatori d'interesse dell'Organizzazione (clienti, fornitori, istituti bancari, ecc.).

Mentre alla maggior parte degli stakeholder è stata sottoposta una versione del questionario finalizzata alla valutazione delle diverse tematiche esclusivamente secondo l'approccio della impact materiality, 12 partecipanti (tra cui le figure apicali dell'azienda) sono stati chiamati ad esprimere un giudizio anche in merito al

livello di rilevanza da attribuire agli impatti identificati in chiave "outside-in".

Al fine di identificare i temi e gli impatti ESG di interesse realmente prioritario per Gruppo SCK è stata definita la cosiddetta **"soglia di materialità"**, la quale ha permesso di evidenziare come "materiali" per l'Organizzazione soltanto 13 dei 25 temi precedentemente individuati. Come previsto dai GRI Standard, quest'ultima elaborazione è stata svolta considerando soltanto i dati raccolti applicando la logica della impact materiality.

Governance	Responsabilità economica	Responsabilità sociale	Responsabilità ambientale
Approccio trasparente alla fiscalità	Gestione responsabile degli acquisti e delle relazioni con i fornitori	Diversità, inclusione e pari opportunità	Tracciabilità delle materie prime
Tutela della privacy e sicurezza informatica	Resilienza e business continuity	Dialogo sociale e coinvolgimento della comunità	Sostenibilità del packaging
Integrazione degli aspetti ESG nella strategia di breve, medio e lungo termine	Principi di eco-design ed economia circolare	Attrazione dei talenti e sviluppo del capitale umano	Gestione energetica responsabile
Compliance normativa e anticorruzione	Innovazione tecnologica e trasformazione digitale	Salute e sicurezza sul lavoro	Emissioni dirette e indirette
Identificazione, valutazione e presidio dei rischi ESG a cui l'azienda è esposta	Soddisfazione del cliente e customer experience	Welfare aziendale	Gestione responsabile della risorsa idrica
Reputazione del brand nel campo della sostenibilità	Qualità e sicurezza del prodotto	Rapporto con il tessuto imprenditoriale del territorio	Soluzioni green nelle attività di logistica
			Gestione responsabile dei rifiuti

Governance	Responsabilità economica
Approccio trasparente alla fiscalità	Gestione responsabile degli acquisti e delle relazioni con i fornitori
Tutela della privacy e sicurezza informatica	Resilienza e business continuity
Integrazione degli aspetti ESG nella strategia di breve, medio e lungo termine	Principi di eco-design ed economia circolare
Compliance normativa e anticorruzione	Innovazione tecnologica e trasformazione digitale
Identificazione, valutazione e presidio dei rischi ESG a cui l'azienda è esposta	Soddisfazione del cliente e customer experience
Reputazione del brand nel campo della sostenibilità	Qualità e sicurezza del prodotto
Responsabilità sociale	Responsabilità ambientale
Diversità, inclusione e pari opportunità	Tracciabilità delle materie prime
Dialogo sociale e coinvolgimento della comunità	Sostenibilità del packaging
Attrazione dei talenti e sviluppo del capitale umano	Gestione energetica responsabile
Salute e sicurezza sul lavoro	Emissioni dirette e indirette
Welfare aziendale	Gestione responsabile della risorsa idrica
Rapporto con il tessuto imprenditoriale del territorio	Soluzioni green nelle attività di logistica
	Gestione responsabile dei rifiuti

Le tabelle che seguono descrivono, per ogni tematica risultata materiale per SCK Group:

- i principali impatti che le attività aziendali sono (o potrebbero essere) in grado di generare direttamente o indirettamente sull'economia, l'ambiente e le persone (approccio "inside-out");
- i principali impatti economico-finanziari (sia positivi che negativi) che una

gestione più o meno efficace di tali aspetti ESG da parte dell'Organizzazione potrebbe avere sulle sue performance, sul posizionamento competitivo e sull'enterprise value (approccio "outside in");

- il livello di rilevanza percepito per ciascun tema ESG da un punto di vista economico / finanziario, illustrato attraverso la seguente rappresentazione grafica:



Rilevanza molto elevata
(valutazione media superiore a 4,5 su una scala da 1 a 5)



Rilevanza elevata
(valutazione media compresa tra 4 e 4,5 su una scala da 1 a 5)



Rilevanza media
(valutazione media compresa tra 3 e 4 su una scala da 1 a 5)

Area Governance:

TEMA	PRINCIPALI IMPATTI «INSIDE-OUT»	PRINCIPALI IMPATTI «OUTSIDE-IN»	RILEVANZA FINANCIARIA MATERIALITY
Approccio trasparente alla fiscalità	Possibilità di incidere positivamente o negativamente sul rispetto delle leggi e dei regolamenti in vigore in ambito fiscale, nonché sui livelli di benessere e prosperità dei principali soggetti con cui il Gruppo interagisce (es: dipendenti, comunità locali, business partner, ecc.) tramite il mantenimento di un rapporto aperto e trasparente con le Autorità fiscali.	<ul style="list-style-type: none"> Rafforzamento o erosione del capitale reputazionale del Gruppo agli occhi dei suoi principali stakeholder (es: clienti, istituzioni finanziarie e investitori, ecc.) Prevenzione o (viceversa) assegnazione di sanzioni amministrative / interdittive / penali derivanti dalla non conformità a leggi e regolamenti (anche di natura volontaria) 	
Tutela della privacy e sicurezza informatica	Possibilità di incidere positivamente o negativamente sulla tutela della sicurezza e delle informazioni riservate della clientela, nonché di tutti i soggetti con cui il Gruppo interfaccia (es: fornitori, dipendenti, ecc.), attraverso l'adozione di specifiche pratiche e procedure per la gestione, la valutazione e il monitoraggio del rischio sulla privacy e la protezione dei dati sensibili.	<ul style="list-style-type: none"> Prevenzione o (viceversa) assegnazione di sanzioni amministrative / interdittive / penali derivanti dalla non conformità a leggi e regolamenti (anche di natura volontaria) Rafforzamento o erosione del capitale reputazionale del Gruppo agli occhi dei suoi principali stakeholder (es: clienti, istituzioni finanziarie e investitori, ecc.) 	
Integrazione degli aspetti ESG nella strategia di breve, medio e lungo termine	Possibilità di incidere positivamente o negativamente sui livelli di benessere e prosperità dei principali soggetti con cui il Gruppo interagisce (es: dipendenti, comunità locali, business partner, ecc.), nonché sulla disponibilità di investimenti / capitali a beneficio del sistema economico in cui l'Organizzazione opera (es: settore di riferimento, distretto geografico, ecc.) tramite lo sviluppo e la successiva realizzazione di una strategia di sostenibilità strutturata che definisca le priorità che l'Organizzazione deve perseguire in ambito ambientale, sociale e della governance; gli obiettivi (misurabili) che l'azienda intende raggiungere; il piano d'azione attraverso cui conseguire gli obiettivi individuati.	<ul style="list-style-type: none"> Rafforzamento o erosione del capitale reputazionale del Gruppo agli occhi dei suoi principali stakeholder (es: clienti, istituzioni finanziarie e investitori, ecc.) Capacità del Gruppo Sciuker di attrarre investimenti e accedere a risorse finanziarie Tasso di resilienza del Gruppo e garanzia della business continuity Propensione all'innovazione e agli investimenti, con conseguente rafforzamento o deterioramento della posizione competitiva del Gruppo 	
Compliance normativa e anticorruzione	Possibilità di incidere positivamente o negativamente sulla tutela della legalità e sulla prevenzione di comportamenti illeciti in ambiti quali il reimpiego di profitti derivanti da attività illecite, il manifestarsi di episodi di concussione, l'adozione di comportamenti anti-competitivi, ecc. Il manifestarsi di impatti positivi o negativi in questo contesto è legato alla capacità del Gruppo di garantire, ad esempio: la piena conformità a norme, regolamenti e standard volontari; un impegno costante nella valutazione e prevenzione dei rischi legati al fenomeno della corruzione; l'erogazione con frequenza regolare di formazione specifica sul tema; l'implementazione di meccanismi di segnalazione di potenziali irregolarità o comportamenti illeciti.	<ul style="list-style-type: none"> Prevenzione o (viceversa) assegnazione di sanzioni amministrative / interdittive / penali derivanti dalla non conformità a leggi e regolamenti (anche di natura volontaria) Rafforzamento o erosione del capitale reputazionale del Gruppo agli occhi dei suoi principali stakeholder (es: clienti, istituzioni finanziarie e investitori, ecc.) 	
Identificazione, valutazione e presidio dei rischi ESG a cui l'Organizzazione è esposta	Possibilità di incidere positivamente o negativamente sul rispetto delle leggi e dei regolamenti (anche di natura volontaria) in vigore in ambito economico, ambientale e sociale, nonché sui livelli di benessere e prosperità dei principali soggetti con cui il Gruppo interagisce (es: dipendenti, comunità locali, business partner, ecc.) tramite la gestione e il presidio dei rischi non finanziari a cui l'azienda risulta esposta (es: rischi connessi all'approvvigionamento delle materie prime, rischi associati alla salute e sicurezza sul lavoro, rischi legati all'utilizzo efficiente delle risorse naturali, ecc.).	<ul style="list-style-type: none"> Prevenzione o (viceversa) assegnazione di sanzioni amministrative / interdittive / penali derivanti dalla non conformità a leggi e regolamenti (anche di natura volontaria) Rafforzamento o erosione del capitale reputazionale del Gruppo agli occhi dei suoi principali stakeholder (es: clienti, istituzioni finanziarie e investitori, ecc.) Capacità di attrazione degli investimenti e di accesso ai capitali da parte del Gruppo Tasso di resilienza del Gruppo e garanzia della business continuity 	
Reputazione del brand nel campo della sostenibilità	Possibilità di incidere positivamente o negativamente sul rispetto delle leggi e dei regolamenti (anche di natura volontaria) in vigore in ambito economico, ambientale e sociale, nonché sui livelli di benessere e prosperità dei principali soggetti con cui il Gruppo interagisce (es: dipendenti, comunità locali, business partner, ecc.) tramite la gestione e il presidio dei rischi non finanziari a cui l'azienda risulta esposta (es: rischi connessi all'approvvigionamento delle materie prime, rischi associati alla salute e sicurezza sul lavoro, rischi legati all'utilizzo efficiente delle risorse naturali, ecc.).	<ul style="list-style-type: none"> Prevenzione o (viceversa) assegnazione di sanzioni amministrative / interdittive / penali derivanti dalla non conformità a leggi e regolamenti (anche di natura volontaria) Rafforzamento o erosione del capitale reputazionale del Gruppo agli occhi dei suoi principali stakeholder (es: clienti, istituzioni finanziarie e investitori, ecc.) Capacità di attrazione degli investimenti e di accesso ai capitali da parte del Gruppo Tasso di resilienza del Gruppo e garanzia della business continuity 	

Area Responsabilità Economica:

TEMA	PRINCIPALI IMPATTI «INSIDE-OUT»	PRINCIPALI IMPATTI «OUTSIDE-IN»	RILEVANZA FINANCIARIA MATERIALITY
Gestione responsabile degli acquisti e delle relazioni con i fornitori	Possibilità di incidere positivamente o negativamente sugli impatti ambientali (es: emissioni di gas serra, consumi energetici e idrici, selezione responsabile dei materiali, ecc.) e sociali (es: salute e sicurezza dei lavoratori, tutela dei diritti umani, adeguate politiche retributive, ecc.) connessi all'intera filiera del prodotto attraverso un monitoraggio costante delle attività svolte da parte dei fornitori e la collaborazione con essi al fine di promuovere la responsabilità sociale d'impresa in tutta la catena del valore.	<ul style="list-style-type: none"> Capacità di realizzare con sufficiente tempestività ed efficacia la transizione verso tecnologie a basse emissioni e impatti ambientali Capacità del Gruppo di attrarre investimenti e accedere a risorse finanziarie Rafforzamento o erosione del capitale reputazionale del Gruppo agli occhi dei suoi principali stakeholder (es: clienti, istituzioni finanziarie e investitori, ecc.) Livello di esposizione a rischi operativi connessi alla volatilità dei mercati (disponibilità e costi delle risorse energetiche, materiche, ecc.) Tasso di resilienza del Gruppo e garanzia della business continuity 	
Resilienza e business continuity	Possibilità di incidere positivamente o negativamente sui livelli di benessere e prosperità dei principali soggetti con cui il Gruppo interagisce (es: dipendenti, comunità locali, business partner, ecc.), nonché sulla stabilità di impiego dei collaboratori del Gruppo, tramite l'adozione, in un contesto socio-economico incerto e volatile come quello attuale, di misure straordinarie per garantire la continuità e la regolarità delle proprie attività di business (es: approvvigionamento delle materie prime, produzione e distribuzione dei prodotti finiti, servizi post vendita offerti alla clientela, ecc.)	<ul style="list-style-type: none"> Rafforzamento o erosione del capitale reputazionale del Gruppo agli occhi dei suoi principali stakeholder (es: clienti, istituzioni finanziarie e investitori, ecc.) Capacità di attrazione degli investimenti e di accesso ai capitali da parte del Gruppo Tasso di resilienza del Gruppo e capacità di rimanere sul mercato 	
Principi di economia circolare ed eco-design	Possibilità di incidere positivamente o negativamente sull'effettiva disponibilità, nel mercato, di prodotti con elevate performance ambientali e in grado di rispondere efficacemente alle reali esigenze della clientela tramite l'adozione sempre più sistematica dei principi dell'eco-design e dell'economia circolare nella fase di sviluppo dei nuovi prodotti e servizi (es: selezione di materiali derivanti da processi di recupero e riciclo, svolgimento di studi di Life Cycle Assessment - LCA, ecc.), al fine di aumentarne la durabilità, la riciclabilità, la salubrità e le prestazioni	<ul style="list-style-type: none"> Tasso di resilienza dell'Organizzazione e garanzia della business continuity Capacità del Gruppo di attrarre investimenti e accesso ai capitali da parte dell'Organizzazione (es: istituzioni finanziarie e investitori, ecc.) Livello di esposizione a rischi operativi connessi alla volatilità dei mercati (es: disponibilità e costi delle risorse energetiche, materiche, ecc.) Propensione all'innovazione e agli investimenti, con conseguente rafforzamento o deterioramento della posizione competitiva dell'Organizzazione Capacità di individuare nuove opportunità di mercato e di capitalizzare da esse, rispondendo alle reali esigenze della clientela 	
Innovazione tecnologica e trasformazione digitale	Possibilità di incidere positivamente o negativamente sugli impatti ambientali strettamente connessi alle attività del Gruppo (es: consumi dei macchinari, accumulo di carta stampata, ecc.), sulle competenze del personale aziendale in ambito informatico e sulle condizioni di lavoro offerte ai collaboratori sia interni che esterni (es: in termini di automazione di attività ripetitive o stressanti attualmente svolte manualmente, riduzione dei rischi di infortuni sul lavoro, ecc.) attraverso l'implementazione dei cambiamenti tecnologici, culturali, manageriali e organizzativi necessari per l'applicazione di nuove soluzioni digitali e tecnologiche tali da semplificare ed efficientare ulteriormente tutti i processi aziendali.	<ul style="list-style-type: none"> Capacità del Gruppo di attrarre investimenti e accedere a risorse finanziarie Rafforzamento o erosione del capitale reputazionale del Gruppo agli occhi dei suoi principali stakeholder (es: clienti, istituzioni finanziarie e investitori, ecc.) Propensione all'innovazione e agli investimenti, con conseguente rafforzamento o deterioramento della posizione competitiva del Gruppo Capacità di realizzare con sufficiente tempestività ed efficacia la transizione verso tecnologie a basse emissioni e impatti ambientali 	
Soddisfazione del cliente e customer experience	Possibilità di incidere positivamente o negativamente sull'effettiva disponibilità nel mercato dei prodotti in cui opera il Gruppo con elevate performance ambientali e/o sociali, nonché in grado di rispondere efficacemente alle reali esigenze della clientela, tramite il monitoraggio costante del livello di soddisfazione della clientela e l'ulteriore sviluppo dei servizi post-vendita offerti dal Gruppo.	<ul style="list-style-type: none"> Livelli di customer acquisition e retention Rafforzamento o erosione del capitale reputazionale del Gruppo agli occhi dei suoi principali stakeholder (es: clienti, istituzioni finanziarie e investitori, ecc.) Capacità di individuare nuove opportunità di mercato e di capitalizzare da esse, rispondendo alle reali esigenze della clientela Solidità della brand awareness e brand equity 	
Qualità e sicurezza del prodotto	Possibilità di incidere positivamente o negativamente sull'effettiva disponibilità nel mercato dei prodotti in cui opera il Gruppo con elevate performance ambientali e/o sociali, nonché in grado di rispondere efficacemente alle reali esigenze della clientela, attraverso la realizzazione di interventi volti a raggiungere i migliori risultati possibili in termini di qualità, design, durabilità e sicurezza dei propri prodotti.	<ul style="list-style-type: none"> Rafforzamento o erosione del capitale reputazionale del Gruppo agli occhi dei suoi principali stakeholder (es: clienti, istituzioni finanziarie e investitori, ecc.) Propensione all'innovazione e agli investimenti, con conseguente rafforzamento o deterioramento della posizione competitiva del Gruppo Prevenzione o (viceversa) assegnazione di sanzioni amministrative / interdittive / penali derivanti dalla non conformità a leggi e regolamenti (anche di natura volontaria) 	

Area Responsabilità Sociale:

TEMA	PRINCIPALI IMPATTI «INSIDE-OUT»	PRINCIPALI IMPATTI «OUTSIDE-IN»	RILEVANZA FINANZIARIA MATERIALITY
Diversità, inclusione e pari opportunità	Possibilità di incidere positivamente o negativamente sull'effettiva opportunità, per ciascun collaboratore, di realizzare pienamente il proprio potenziale, attraverso l'adozione di un approccio sempre più inclusivo ed equo tanto nella definizione dei percorsi di carriera, quanto nell'applicazione delle politiche retributive.	<ul style="list-style-type: none"> Prevenzione o (viceversa) assegnazione di sanzioni amministrative / interdittive / penali derivanti dalla non conformità a leggi e regolamenti (anche di natura volontaria) Rafforzamento o erosione del capitale reputazionale del Gruppo agli occhi dei suoi principali stakeholder (es: clienti, istituzioni finanziarie e investitori, ecc.) Livello di esposizione a rischi operativi connessi al turnover del personale e a livelli insufficienti di retention dei dipendenti 	
Dialogo sociale e coinvolgimento della comunità	Possibilità di incidere positivamente o negativamente sullo sviluppo sociale ed economico delle comunità in cui il Gruppo opera attraverso la realizzazione di un dialogo costante e costruttivo, che si ponga l'obiettivo di creare un rapporto di fiducia reciproca, migliorare i processi decisionali e prevenire i potenziali conflitti	<ul style="list-style-type: none"> Rafforzamento o erosione del capitale reputazionale del Gruppo agli occhi dei suoi principali stakeholder (clienti, istituzioni finanziarie e investitori, ecc.) Propensione all'innovazione e agli investimenti, con conseguente rafforzamento o deterioramento della posizione competitiva del Gruppo 	
Attrazione dei talenti e sviluppo del capitale umano	Possibilità di incidere positivamente o negativamente sulla stabilità di impiego dei collaboratori del Gruppo, nonché sull'opportunità per ciascun collaboratore di realizzare pienamente il proprio potenziale, attraverso l'offerta di programmi di sviluppo e di formazione volti a potenziare le competenze del personale dipendente e ad attrarre e trattenerne nuovi talenti.	<ul style="list-style-type: none"> Livello di esposizione a rischi operativi connessi ad un'adeguata expertise del personale aziendale con riferimento alle competenze di natura tecnica e/o soft Livello di esposizione a rischi operativi connessi al turnover del personale e a livelli insufficienti di retention dei dipendenti Capacità di individuare nuove opportunità di mercato e di capitalizzare da esse, rispondendo alle reali esigenze della clientela Propensione all'innovazione e agli investimenti, con conseguente rafforzamento o deterioramento della posizione competitiva del Gruppo 	
Salute e sicurezza sul lavoro	Possibilità di incidere positivamente o negativamente sull'effettiva opportunità, per ciascun collaboratore, di realizzare pienamente il proprio potenziale, influenzando positivamente o negativamente i tassi di infortunio all'interno dell'azienda e i livelli di stress da lavoro correlato accusati dal personale aziendale come conseguenza dell'effettiva efficacia dell'insieme di misure preventive e protettive volte ad evitare (o comunque ridurre al minimo) l'esposizione dei dipendenti ai rischi connessi all'attività lavorativa.	<ul style="list-style-type: none"> Prevenzione o (viceversa) assegnazione di sanzioni amministrative / interdittive / penali derivanti dalla non conformità a leggi e regolamenti (anche di natura volontaria) Livello di esposizione a rischi operativi connessi ad elevati tassi di infortuni, malattie professionali e assenteismo Livello di esposizione a rischi operativi connessi al turnover del personale e a livelli insufficienti di retention dei dipendenti 	
Welfare aziendale	Possibilità di incidere positivamente o negativamente sul livello di benessere psico-fisico dei dipendenti, con conseguente impatto sull'effettiva opportunità per ciascun collaboratore di realizzare pienamente il proprio potenziale, attraverso l'offerta di un ambiente di lavoro positivo, salubre e caratterizzato da un insieme di programmi volti a migliorare il bilanciamento vita-lavoro dei dipendenti.	<ul style="list-style-type: none"> Prevenzione o (viceversa) assegnazione di sanzioni amministrative / interdittive / penali derivanti dalla non conformità a leggi e regolamenti (anche di natura volontaria) Livello di esposizione a rischi operativi connessi ad elevati tassi di infortuni, malattie professionali e assenteismo Livello di esposizione a rischi operativi connessi al turnover del personale e a livelli insufficienti di retention dei dipendenti 	
Rapporto con il tessuto imprenditoriale del territorio	Possibilità di incidere positivamente o negativamente sui livelli di benessere e prosperità dei principali soggetti con cui il Gruppo interagisce e sull'effettiva disponibilità, nel mercato, di prodotti con elevate performance ambientali e/o sociali tramite l'adozione di un approccio all'innovazione basato anche su idee, risorse e competenze provenienti dal tessuto imprenditoriale del proprio territorio di riferimento attraverso collaborazioni volte a raggiungere i migliori risultati possibili in termini di qualità, innovazione, design, durabilità e sicurezza dei propri prodotti.	<ul style="list-style-type: none"> Rafforzamento o erosione del capitale reputazionale del Gruppo agli occhi dei suoi principali stakeholder (es: clienti, istituzioni finanziarie e investitori, ecc.) Propensione all'innovazione e agli investimenti, con conseguente rafforzamento o deterioramento della posizione competitiva del Gruppo Capacità di individuare nuove opportunità di mercato e di capitalizzare da esse 	

Area Responsabilità Ambientale:

TEMA	PRINCIPALI IMPATTI «INSIDE-OUT»	PRINCIPALI IMPATTI «OUTSIDE-IN»	RILEVANZA FINANZIARIA MATERIALITY
Tracciabilità delle materie prime	Possibilità di incidere positivamente o negativamente sugli impatti ambientali (es: emissioni di gas serra, consumi energetici e idrici, selezione responsabile dei materiali, ecc.) e sociali (es: salute e sicurezza dei lavoratori, tutela dei diritti umani, adeguate politiche retributive, ecc.) connessi all'intera filiera garantendo la completa tracciabilità delle materie prime utilizzate, ad esempio acquistando solamente legno proveniente da foreste gestite in maniera responsabile (es: legno certificato FSC - Forest Stewardship Council)	<ul style="list-style-type: none"> Rafforzamento o erosione del capitale reputazionale del Gruppo agli occhi dei suoi principali stakeholder (es: clienti, istituzioni finanziarie e investitori, ecc.) Livello di esposizione a rischi operativi connessi alla volatilità dei mercati (disponibilità e costi delle risorse energetiche, materiche, ecc.) Tasso di resilienza dell'Organizzazione e garanzia della business continuity Livelli di customer acquisition e retention 	
Sostenibilità del packaging	Possibilità di incidere positivamente o negativamente sulla tutela della biodiversità e degli ecosistemi che stanno alla base dell'intero sistema economico e sociale in cui il Gruppo opera, con conseguenti impatti sul benessere e la prosperità dei principali soggetti con cui il Gruppo interagisce (es: comunità locali, business partner, ecc.) attraverso l'utilizzo di materiali ecocompatibili per il packaging di prodotto e l'impegno a ridurre il più possibile il volume degli imballaggi in tutte le attività aziendali.	<ul style="list-style-type: none"> Prevenzione o (viceversa) assegnazione di sanzioni amministrative / interdittive / penali derivanti dalla non conformità a leggi e regolamenti (anche di natura volontaria) Capacità di realizzare con sufficiente tempestività ed efficacia la transizione verso prodotti a basse emissioni e impatti ambientali ridotti Livelli di customer acquisition e retention 	
Gestione energetica responsabile	Possibilità di incidere positivamente o negativamente sul fenomeno del cambiamento climatico attraverso la realizzazione di iniziative volte a ridurre ed efficientare i consumi energetici del Gruppo a livello aziendale, anche tramite il ricorso a forme di energia rinnovabile.	<ul style="list-style-type: none"> Prevenzione o (viceversa) assegnazione di sanzioni amministrative / interdittive / penali derivanti dalla non conformità a leggi e regolamenti (anche di natura volontaria) Rafforzamento o erosione del capitale reputazionale del Gruppo agli occhi dei suoi principali stakeholder (es: clienti, istituzioni finanziarie e investitori, ecc.) Livello di esposizione a rischi operativi connessi alla volatilità del mercato dell'energia Capacità di realizzare con sufficiente tempestività ed efficacia la transizione verso tecnologie a basse emissioni e impatti ambientali 	
Emissioni dirette e indirette	Possibilità di incidere positivamente o negativamente sulla tutela della biodiversità e degli ecosistemi che stanno alla base dell'intero sistema economico e sociale in cui il Gruppo opera (in termini di qualità dell'aria, del suolo, dei corpi idrici, ecc.), con conseguenti impatti sul benessere e la prosperità dei principali soggetti con cui il Gruppo interagisce (es: comunità locali, business partner, ecc.), attraverso il monitoraggio e la progressiva riduzione delle emissioni di gas ad effetto serra causate direttamente (es: emissioni legate al consumo di gas naturale, alla movimentazione dei veicoli aziendali, ecc.) e indirettamente (es: emissioni legate al trasporto dei prodotti finali, ecc.) dalle attività aziendali.	<ul style="list-style-type: none"> Rafforzamento o erosione del capitale reputazionale del Gruppo agli occhi dei suoi principali stakeholder (es: clienti, istituzioni finanziarie e investitori, ecc.) Capacità del Gruppo di attrarre investimenti e accedere a risorse finanziarie Capacità di realizzare con sufficiente tempestività ed efficacia la transizione verso tecnologie a basse emissioni e impatti ambientali 	
Gestione responsabile della risorsa idrica	Possibilità di incidere positivamente o negativamente sullo stato di salute dei corpi idrici superficiali (es: fiumi, torrenti, ecc.) e sotterranei (es: falde) presenti nel territorio di riferimento per il Gruppo, attraverso la minimizzazione dei consumi d'acqua necessari per il funzionamento dei processi aziendali e l'attenzione rivolta alla qualità degli scarichi idrici generati dall'azienda	<ul style="list-style-type: none"> Prevenzione o (viceversa) assegnazione di sanzioni amministrative / interdittive / penali derivanti dalla non conformità a leggi e regolamenti (anche di natura volontaria) Rafforzamento o erosione del capitale reputazionale del Gruppo agli occhi dei suoi principali stakeholder (es: clienti, istituzioni finanziarie e investitori, ecc.) 	
Soluzioni green nelle attività di logistica	Possibilità di incidere positivamente o negativamente sul fenomeno del cambiamento climatico attraverso l'applicazione di criteri "green" nello svolgimento delle attività di logistica, come ad esempio la selezione di corrieri attenti alle tematiche ambientali, l'ottimizzazione delle spedizioni e la gestione responsabile dei magazzini.	<ul style="list-style-type: none"> Prevenzione o (viceversa) assegnazione di sanzioni amministrative / interdittive / penali derivanti dalla non conformità a leggi e regolamenti (anche di natura volontaria) Rafforzamento o erosione del capitale reputazionale del Gruppo agli occhi dei suoi principali stakeholder (es: clienti, istituzioni finanziarie e investitori, ecc.) 	
Gestione responsabile dei rifiuti	Possibilità di incidere positivamente o negativamente sulla qualità dell'aria, del suolo e dei corpi idrici su scala regionale, con conseguenti impatti sulla salute ed il benessere delle comunità locali, attraverso un monitoraggio costante dei rifiuti generati dall'azienda e l'implementazione di processi volti a garantirne una gestione responsabile attraverso il riutilizzo, la differenziazione e il riciclo	<ul style="list-style-type: none"> Prevenzione o (viceversa) assegnazione di sanzioni amministrative / interdittive / penali derivanti dalla non conformità a leggi e regolamenti (anche di natura volontaria) Rafforzamento o erosione del capitale reputazionale del Gruppo agli occhi dei suoi principali stakeholder (es: clienti, istituzioni finanziarie e investitori, ecc.) 	

02. Product

HIGHLIGHTS

2022:

100% del:

- legno acquistato da Sciuker Frames S.p.A. certificato Forest Stewardship Council (FSC)
- alluminio acquistato da Sciuker Frames S.p.A. certificato UNI 6060 o REACH²
- vetro acquistato da Sciuker Frames S.p.A al 100% certificato Saint Gobain.

16

i brevetti depositati dalla Capogruppo.

2018

l'anno di inclusione di Sciuker Frames S.p.A. alla sezione PMI Innovativa del Registro delle Imprese di Avellino.

» 2. Il REACH è un regolamento dell'Unione europea, adottato al fine di migliorare la protezione della salute umana e dell'ambiente dai rischi che possono derivare dalla presenza di sostanze chimiche nei prodotti introdotti sul mercato.

2.1 LINEE DI PRODOTTO E SERVIZI OFFERTI

Come specificato nel precedente capitolo, le 4 Società che compongono SCK Group operano in mercati distinti e adottano specifici orientamenti al mercato in funzione della propria storia e tipologia di business.

HOLE BOX

Come primo polo di infissi e schermature solari dal design Made in Italy SCK Group completa il proprio HOLE BOX creando un prodotto integrato con infissi e accessori pronto per il mercato dell'efficientamento abitativo italiano energetico del patrimonio. Questo prodotto innovativo è stato sviluppato in sinergia da Sciuker Frames, Teknika e GC Infissi.

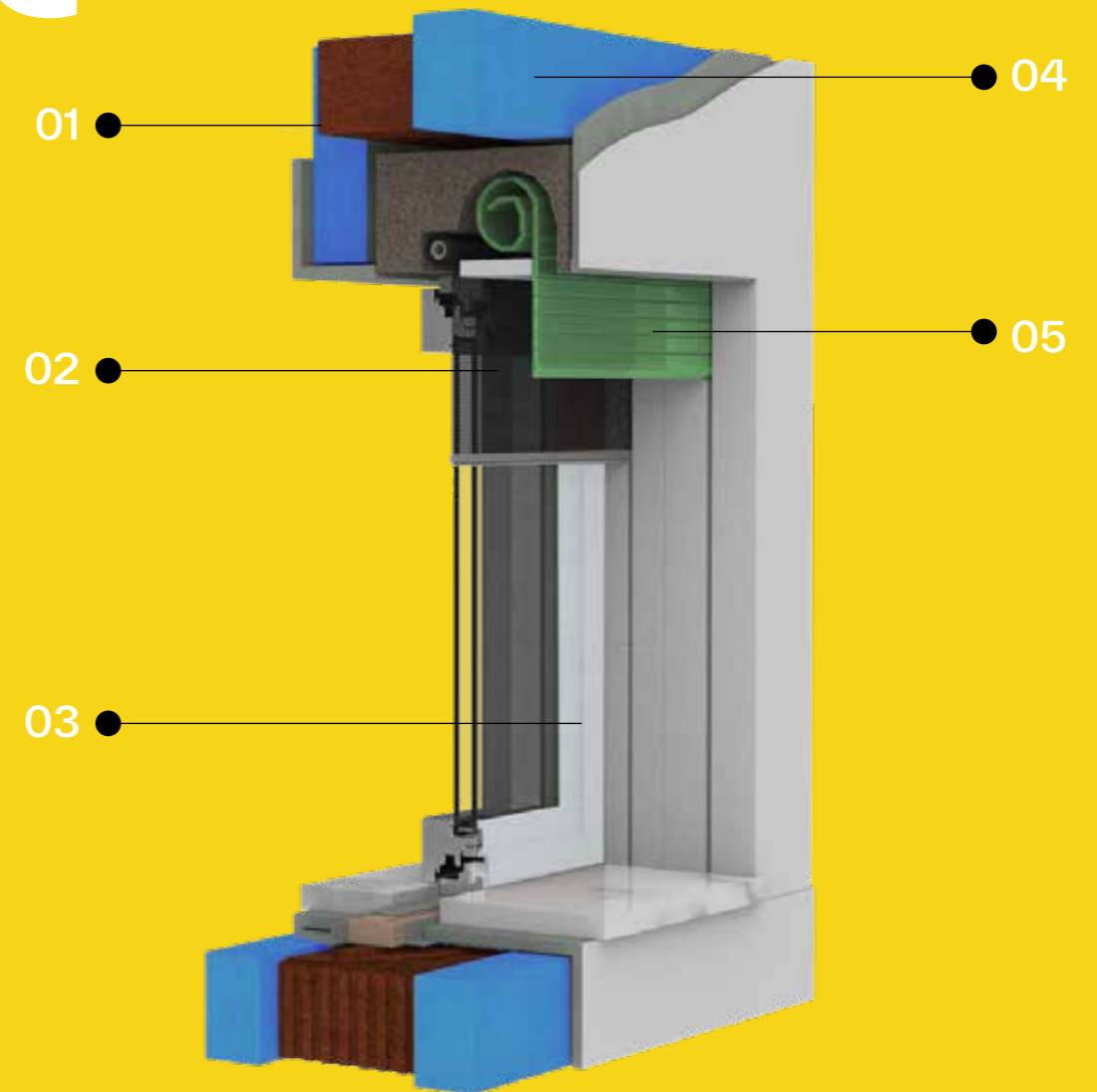

01. Cassonetti e spalle termiche

I falsi telai termoisolanti, cassonetti e monoblocchi e le spalle termoisolanti rappresentano la soluzione ideale per coibentare al meglio un vano finestra.

02. Zanzariere

Zanzariere prive di ogni barriera architettonica realizzate grazie a innovativi brevetti che consentono a tutte le collezioni di coprire anche grandi dimensioni.

03. Gamma completa di Infissi

Il Gruppo è leader nella produzione di infissi in legno alluminio, legno, legno vetro strutturale, PVC ed alluminio. Collezioni dal design sostenibile e Made in Italy dalle alte performance termoisolanti.

04. Tende esterne

Le tende esterne rappresentano il primo alleato contro i raggi nocivi del sole, infatti durante il periodo estivo, la protezione al calore offerta dalle tende, può contribuire alla diminuzione delle temperature nel punto coperto da 2° a

5°. L'installazione di schermature solari all'esterno di un edificio permette di risparmiare sui consumi, diminuendo del 30-50% il dispendio di energia per l'utilizzo dei condizionatori. Un risparmio energetico notevole e una diminuzione delle emissioni domestiche di CO₂ dannose per l'ambiente.

05. Avvolgibili

Il Gruppo tramite Teknika realizza avvolgibili che contribuiscono attivamente all'evoluzione del mercato proponendo prodotti ad alta tecnologia e dal design contemporaneo.

I prodotti di Sciuker Frames S.p.A.

Tutti gli infissi Sciuker Frames sono realizzati mediante l'applicazione di tecnologie brevettate che hanno definito, negli anni, nuovi standard produttivi ed estetici nel settore dei serramenti, permettendo all'azienda di ottenere un posizionamento unico ed esclusivo sul mercato. Tali tecnologie permettono all'azienda di realizzare, attraverso un processo produttivo invariato (che si avvale, cioè, delle medesime

SCIUKER
FRAMES



LE COLLEZIONI DI PUNTA DELLA SOCIETÀ SONO:

OFFLINE

Collezione innovativa capace di riempire di luce gli ambienti dell'edificio e creare una perfetta osmosi tra ambiente interno e contesto esterno, senza alcuna soluzione di discontinuità. Si tratta di un prodotto caratterizzato da un design potente, retinico e materico, in grado di esprimere pienamente il concetto di tensione dell'anta con il minimo spessore. L'effetto retinico, determinato dall'insieme essenziale delle linee e dal telaio integrato nella muratura ("hidden frame"), si coniuga con l'aspetto materico dato dalla diversità delle texture del legno. La luce crea un particolare gioco visivo con l'anta e dà l'idea che questa sia stata dematerializzata e spinta verso l'ambiente interno, creando soluzioni di design originali e di notevole fascino.



EXO

Rappresenta il primo sistema di serramenti integrato in legno-alluminio e legno-vetro strutturale con un nodo centrale di 36 mm per alzanti scorrevoli e 81 mm per le finestre a battente. Per la sua realizzazione, Sciuker Frames ha lavorato sulla **massima dematerializzazione delle ante**, in risposta all'esigenza di aumentare l'ingresso della luce garantendo contemporaneamente la finezza delle linee.

Exo offre una soluzione d'arredo e funzionale estremamente sostenibile, pensata per chi rivolge la massima attenzione al proprio benessere ma anche all'armonia con l'ambiente naturale.



Collezione di infissi in legno-vetro strutturale e in legno-alluminio pensata appositamente per la creazione di una finestra funzionale, dal design rigoroso e che risponda agli obiettivi di stabilità e termicità prefissati dalla tecnologia brevettata Stratec. Si tratta di un prodotto che offre ampia scelta di finiture e colori e che, al tempo stesso, risponde alle esigenze di sostenibilità attraverso **l'uso di materiali ecocompatibili e il quasi azzeramento degli scarti di lavorazione.**

ISIK

Nonostante le dimensioni ridotte, ISIK ha una grande presenza visiva e un portamento forte. Il gocciolatoio con fori di evacuazione acqua non a vista e il sistema di accoppiamento a 90° negli angoli dei profili esterni in alluminio (brevetto proprietario) esaltano l'estetica e il design minimalista della linea.

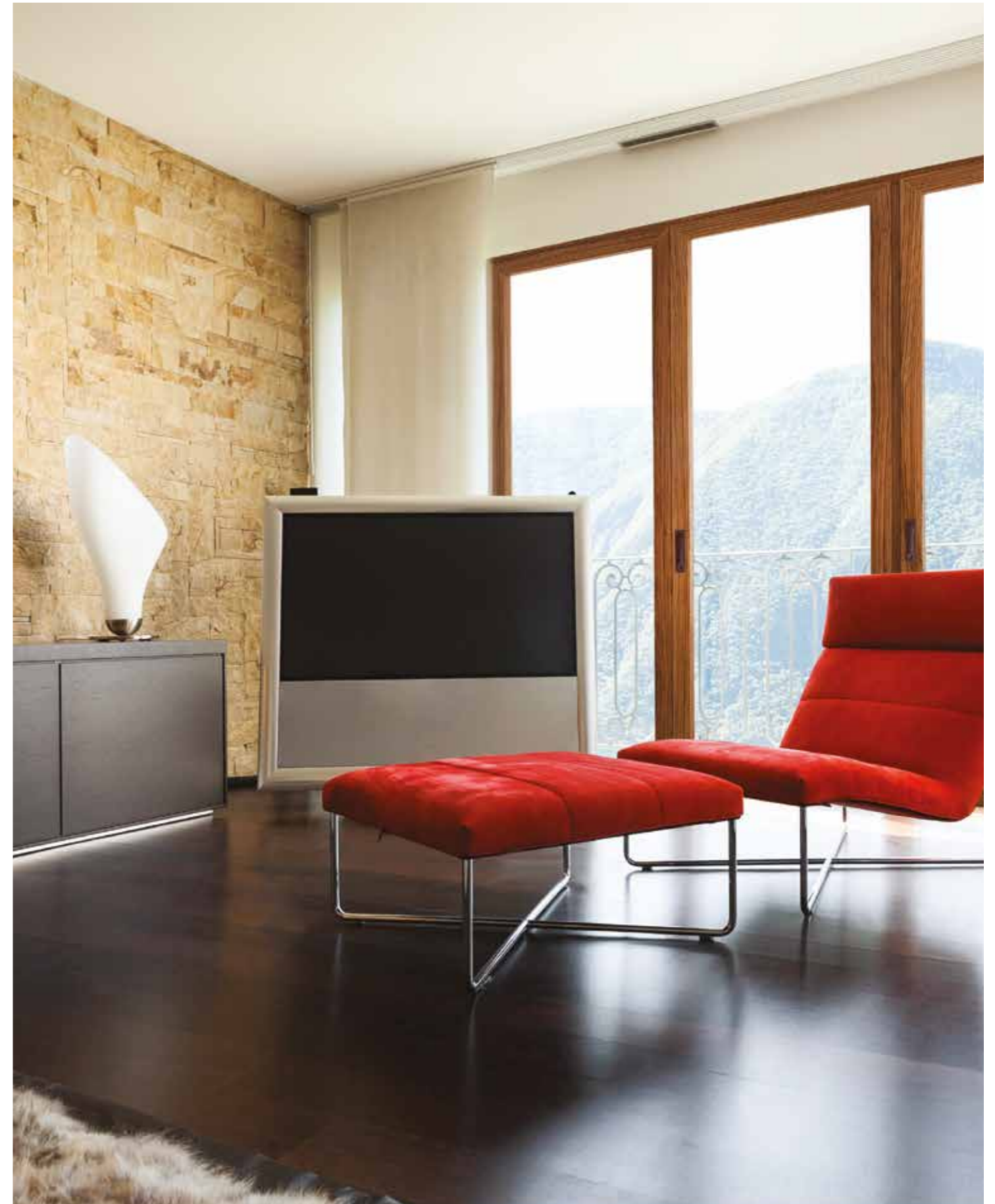

STRATEK

Sistema di finestre in legno-alluminio specificatamente studiato per le esigenze di risanamento e rinnovo degli edifici situati nei centri urbani, dove vi è la richiesta di ampie vetrate e la necessità di diminuire l'ingombro delle parti opache. L'intera linea prende il nome dalla tecnologia Stratec brevettata dall'azienda e permette la scelta di 38 soluzioni tra essenze pregiate e colori.

Le finestre Stratek hanno una durata illimitata e richiedono minimi interventi di manutenzione. L'accoppiamento a 90° dell'alluminio negli angoli esterni (brevetto Sciuker Frames) permette alle finestre di richiamare il fascino dei serramenti in legno e di integrarsi perfettamente nella ristrutturazione anche dei centri storici. La ridotta altezza dell'anta e del telaio, infine, favorisce la massima luminosità.



SKILL

Rappresenta la collezione di finestre in legno-alluminio nata per soddisfare la richiesta del mercato di un prodotto dal design naturale e dalle elevate prestazioni termoisolanti. L'intera collezione, esclusiva Sciuker LAB, è oggetto di **due brevetti**:

- il primo, "tecnologia Legatec Overlap Thermal Profile", riguarda l'applicazione termoprofilata sul legno esterno (attraverso collanti termostatici isolanti poliuretanici) di una lamina in lega di alluminio tecnologica protetta da uno strato termostatico

isolante e da un film esterno a base di resina acrilica ad alte prestazioni funzionali che permette non solo di proteggere il legno dagli agenti atmosferici, evitando la manutenzione e riducendo il riscaldamento del profilo, ma anche di conservare la lucentezza per tutta la durata del prodotto;

- il secondo, relativo all'accoppiamento angolare delle ante a 90° all'esterno e a 45° all'interno, rievoca lo stile delle tradizionali finestre in legno e rende gli infissi di questa collezione ideali per le ristrutturazioni anche nei centri storici.



PERSIANE IN ALLUMINIO

Con le ante a sormonto sul telaio, l'imbotto a scatto e l'accoppiamento a 90° negli angoli (sistema brevettato), richiamano lo stile ed il design più completo delle persiane in legno. Sono adatte a qualsiasi infisso e, grazie al rivestimento in alluminio, non richiedono alcun tipo di intervento di manutenzione.



I servizi offerti da Ecospace

Attraverso il proprio know-how aziendale ed il modello di business, Ecospace è in grado di eseguire i lavori di **efficientamento termico** e di **miglioramento sismico** dei fabbricati e di concedere, grazie all'utilizzo del SUPERBONUS 110%, uno sconto **pari all'intero importo dell'intervento**, ovvero di realizzare la commessa senza costi a carico del committente.

I lavori di riqualificazione energetica o di miglioramento sismico per ottenere i benefici fiscali del 110% comprendono:

- gli interventi di isolamento termico delle superfici opache verticali, orizzontali o inclinate che interessano l'involucro dell'edificio con un'incidenza superiore al 25%;
- la sostituzione dell'impianto termico;
- il miglioramento sismico;
- la sostituzione degli infissi e delle caldaie (ove siano presenti impianti di riscaldamento autonomo all'interno delle unità immobiliari);
- l'installazione delle schermature solari, degli impianti fotovoltaici, degli impianti di domotica e delle colonnine di ricarica delle auto elettriche.

Le ultime due tipologie di intervento vengono definite "trainate" e danno diritto alla detrazione fiscale del 110% soltanto se eseguite congiuntamente ad un intervento "trainante", ovvero uno di quelli citati nelle prime tre voci dell'elenco puntato.



I prodotti GC Infissi⁴

GC Infissi offre una vasta gamma di prodotti nel settore dei **serramenti, scorrevoli, portoncini, porte antipanico, centine, fuorisquadro, cassonetti e celini**, offrendo una vasta gamma di accessori quali: **veneziane interno vetro, scuretti, pannelli sottoporta**.

I brand di riferimento per la produzione GC INFISSI sono: Cortizo (profili PVC), Mornagoglass (vetri), Pellini (accessori vetri), GU ITALIA (ferramenta), Zero5 (Pannelli PVC), VIV Group (verniciatura), VENTANA (centine in PVC), ALUFORM-ROYALPAT (Pannelli in PVC), TEHNI (Portoncini).

In qualità di **socio fondatore ANFIT⁵**, la Società pone tra i suoi principali obiettivi quello di proteggere e difendere la qualità dei prodotti, curando l'interesse del cliente finale e garantendo elevate prestazioni. L'azienda persegue questa filosofia tramite diverse iniziative, tra cui l'offerta di una garanzia di 10 anni su tutte le parti che compongono "la ferramenta di prodotto" e sui profili per la stabilità del colore, per la resistenza agli urti e per l'isolamento termico e acustico.

Lo standard qualitativo che GC Infissi si impegna a mantenere è misurabile su 5 principali dimensioni prestazionali:

- **Sicurezza:** tutti gli infissi sono studiati per migliorare e soddisfare le classi di sicurezza più elevate. L'azienda realizza serramenti in PVC totalmente personalizzabili e con tantissime dotazioni, così da rendere l'ambiente sicuro e perfettamente vivibile.
- **Comfort:** GC Infissi produce profili di ultima generazione con elevate performance sul piano dell'isolamento termico e acustico facendo uso di materiali di qualità.
- **Design:** ogni prodotto realizzato dalla Società è un vero e proprio concentrato di stile: design dei profili, ricercatezza delle linee, combinazioni cromatiche essenziali, pulite, perfette per ogni tipo di contesto.
- **Risparmio energetico:** l'isolamento non influenza solo la qualità dell'abitare, ma è un aspetto importante anche dal punto di vista energetico, con implicazioni positive sulla sfera ambientale e significativi benefici economici per l'utente finale.
- **Certificazioni:** i materiali innovativi e all'avanguardia utilizzati da GC Infissi sono conformi alla normativa vigente e ai requisiti imposti dalle diverse certificazioni di qualità esistenti nel settore delle abitazioni. Il Sistema di Gestione per la Qualità secondo le certificazioni UNI EN ISO 9001 e ISO 45001:2018 adottate a supporto dell'intero processo lavorativo rappresentano un ulteriore elemento di tutela del cliente per il servizio fornito.

» 4. Per una presentazione dettagliata di tutti i prodotti offerti da GC Infissi è possibile utilizzare il seguente link: <https://gcinfissi.com/>

» 5. Associazione Nazionale per la Tutela della Finestra Made in Italy.

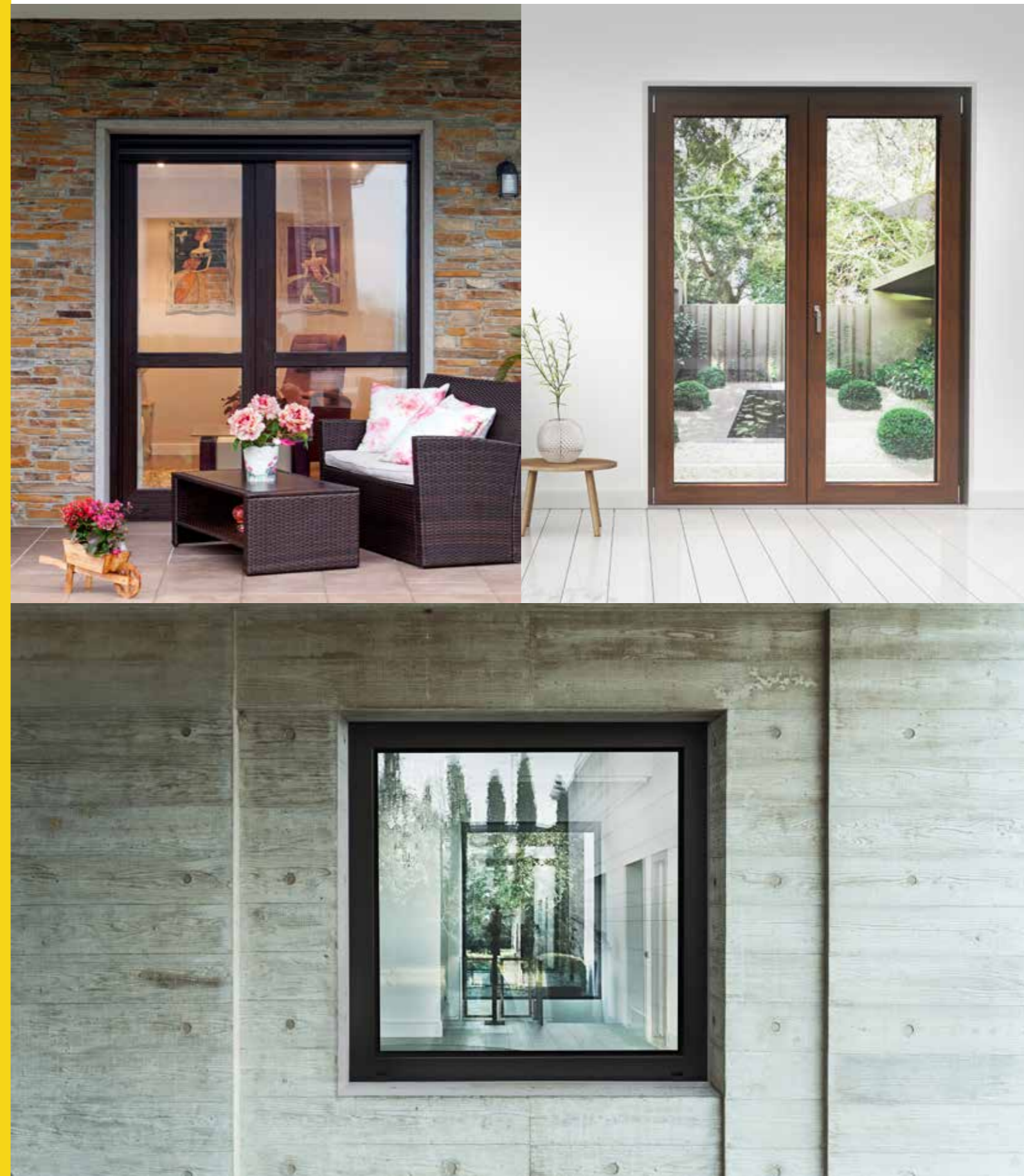

I prodotti di Teknika⁶

I prodotti di Teknika sono **completamente progettati e realizzati in Italia**.

L'elemento cardine dei processi produttivi aziendali è costituito dalla **forte propensione alla precisione e all'innovazione**, elementi alla base della qualità rappresentata dall'industria manifatturiera made in Italy.

L'azienda è specializzata nella produzione e commercializzazione di **3 principali categorie di prodotto**:

- **Zanzariere**, tra cui modelli da esterno, la linea Plissé, zanzariere da incasso, zanzariere di grandi dimensioni, pannelli fissi, tende a rullo e veneziane.
- **Avvolgibili e frangisole**: da anni protagonista della rivoluzione dell'avvolgibile, Teknika continua a contribuire attivamente all'evoluzione del mercato proponendo prodotti ad alta tecnologia.
- **Klima**: l'azienda produce un'ampia gamma di falsi telai termoisolanti, cassonetti e monoblocchi completi.

» 6. Per una presentazione dettagliata di tutti i prodotti offerti da Teknika è possibile utilizzare il seguente link: <https://www.teknikasrl.com/it/>



2.2 SOLUZIONI SOSTENIBILI, SALUBRI E PERFORMANTI

Oltre che dalle linee guida definite dal **Sistema di Gestione Integrato Qualità e Ambiente**, la realizzazione degli infissi prodotti da Sciuker Frames S.p.A. è regolarizzata da un **Piano di Fabbricazione e Controllo Foto-Descrittivo** che definisce, fase per fase:

- le materie prime da utilizzare;
- le tipologie di lavorazione;
- la documentazione di riferimento;
- gli strumenti di misura necessari;
- i controlli da eseguire ed i limiti di tolleranza delle difettosità.

Il **controllo qualità** è costituito da un processo a catena che si articola lungo ogni fase/reparto di lavorazione. Ogni infisso è sottoposto a rigidi test, in parte automatizzati e in parte svolti manualmente da personale qualificato.

Le finestre Sciuker Frames, inoltre, sono:

- **certificate secondo il marchio CE**, che ne attesta la conformità ai più elevati parametri qualitativi e di sicurezza;
- **conformi agli standard CasaClima della classe A** per l'elevata efficienza energetica;
- **rispondenti ai Criteri Ambientali Minimi (CAM)** definiti nell'ambito del Piano per la sostenibilità ambientale dei consumi del settore della pubblica amministrazione e adottati con Decreto del Ministro dell'Ambiente della Tutela del Territorio e del mare.

I materiali utilizzati per la posa, infine, sono appositamente selezionati in base alle loro performance ambientali (es: bassa emissività) e al possesso di certificazioni GEV Emicode⁷.

➤ **7.** Marchio volontario relativo alle emissioni di componenti organici volatili e semivolatili (VOC e SVOC) rilasciato da GEV (Gemeinschaft Emissionskontrollierte Verlegewerkstoffe, Klebstoffe und Bauprodukte).

2.3 SOSTENIBILITÀ DEI MATERIALI DI PRODUZIONE

I principali materiali

utilizzati da Sciuker Frames S.p.A sono:

- il **legno**, al 100% certificato FSC;
- l'**alluminio**, al 100% certificato UNI 6060 (lega da applicare ai profili dei

prodotti Sciuker Frames) o REACH⁸ (alluminio laminare);

- il **vetro**, al 100% certificato Saint Gobain.

Il significativo incremento dell'utilizzo di materia prima rispetto al 2021 è imputabile all'aumento degli ordini

registrati nel corso del 2022, a sua volta dovuto, in gran parte, all'applicazione su larga scala dell'Ecobonus 110% previsto dal Decreto Rilancio per la realizzazione di specifici interventi di efficientamento energetico.

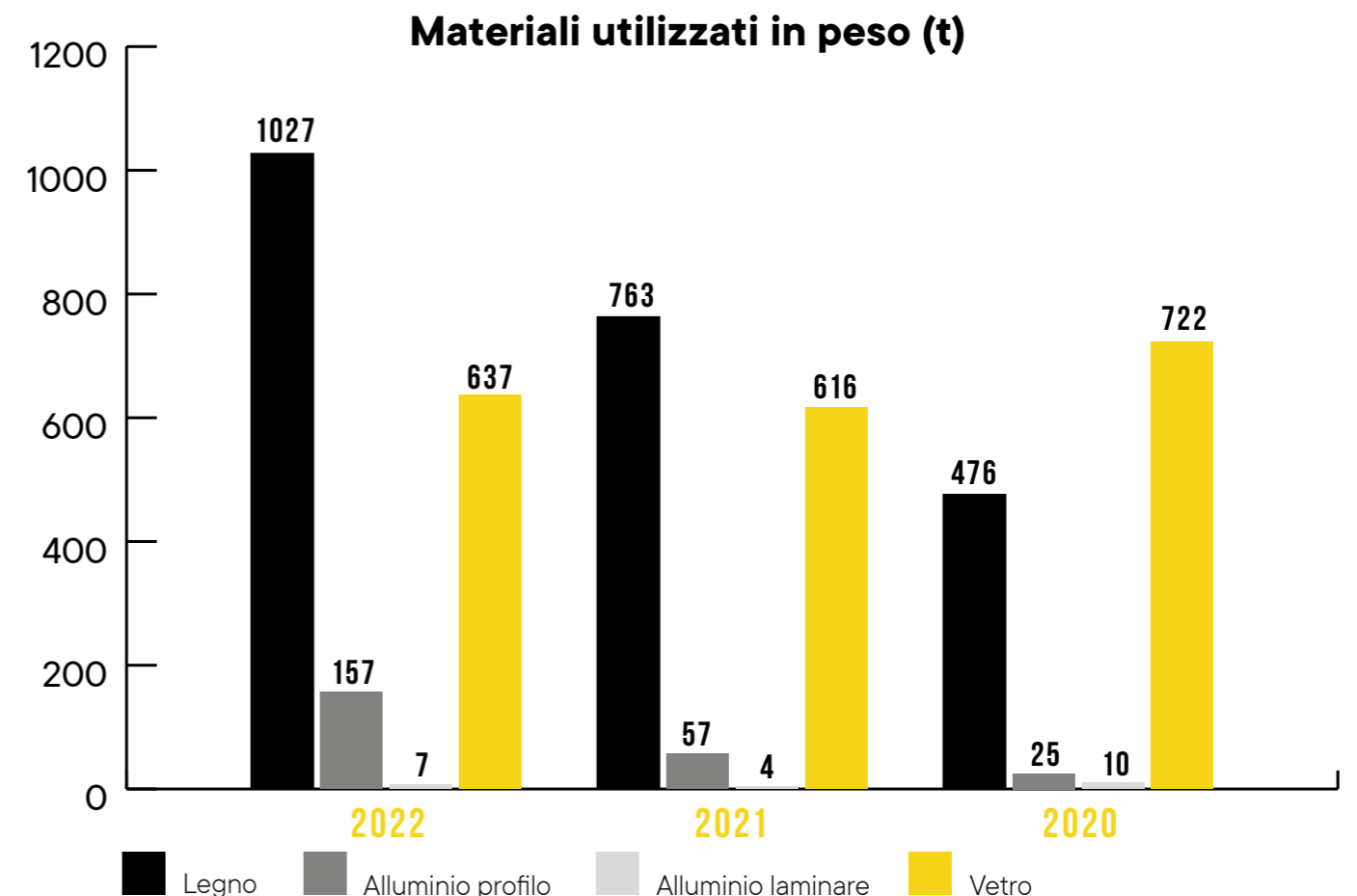

➤ **8.** Il REACH è un regolamento dell'Unione europea, adottato al fine di migliorare la protezione della salute umana e dell'ambiente dai rischi che possono derivare dalla presenza di sostanze chimiche nei prodotti introdotti sul mercato.

Il 75 % del parco immobiliare dell'UE è inefficiente sotto il profilo energetico e circa il 35% degli edifici ha più di 50 anni e consumano il doppio rispetto agli edifici di oggi. L'involucro edilizio è responsabile del 45% delle emissioni di CO₂. Se efficientissimo l'intero parco immobiliare gli obiettivi europei di ridurre le emissioni al 2030 sarebbe maggiormente raggiungibile. L'infisso è il fattore chiave per efficientare gli edifici ed inoltre è un'importante componente d'arredo.

Il peso dato dall'UE all'efficienza energetica

delle abitazioni, sottolinea la crescente necessità di prodotti migliori. A partire dal 2031 l'UE sta tentando di farlo ponendo politiche migliori e più rigorose che rendano il settore edile e immobiliare più sostenibile.

Di questi materiali, ad oggi, soltanto il legno, una volta giunto al fine vita, segue un processo di riciclo vero e proprio grazie al **Progetto Circle Frames**, un circuito realizzato in partnership con fornitori accreditati attraverso cui gli scarti di legno diventano materia prima seconda utile alla realizzazione di nuovi pannelli ecologici.

La lavorazione del legno rappresenta anche la principale fonte di scarti di produzione: tali scarti si accumulano sotto forma di truciolo e vengono aspirati e convogliati in un silos appositamente adibito, per poi essere trasportati verso una caldaia con potenza termica utile pari a 2.730 kW posizionata all'esterno dell'impianto e alimentata esclusivamente con gli sfridi delle lavorazioni del legno, in piena aderenza con le politiche di ottimizzazione della produzione e riduzione degli scarti.

Nel 2022 il valore assoluto dell'ammontare di legno riciclato dalla Capogruppo è aumentato di circa tre volte rispetto al 2021. Questi dati non solo riflettono l'incremento di utile prodotto

dalle attività commerciali dell'azienda, ma rappresentano adeguatamente la costante crescita del livello di circolarità dei prodotti Sciuker durante il periodo considerato. Legno, vetro e alluminio

sono anche tra i principali materiali utilizzati da GC Infissi e Teknika. A questi vanno aggiunti il polistirolo, nel caso di Teknika, e PVC, ferramenta, inox e plastica, considerando GC Infissi⁹.

BOX DI APPROFONDIMENTO

SOSTENIBILITÀ DEI MATERIALI P.O.P.

I materiali POP, utilizzati dal Gruppo per la promozione dei prodotti e dei brand, sono destinati alla Comunicazione In-Store e tutto ciò che compone il mondo del retail. Il materiale espositivo e di rappresentanza delle collezioni dei brands del Gruppo è interamente realizzato in:

- Cartone riciclabile al 100% proveniente da foreste certificate FSC® per quanto riguarda le valigette porta campioni, i case relativi agli angoli delle collezioni.
- Carta interamente riciclata per quanto riguarda brochure, cataloghi, flyer. La sostenibilità, trasversale a tutte le funzioni aziendali del Gruppo, colloca il green packaging come una concreta azione per ridurre considerevolmente l'impatto ambientale anche in riferimento all'Area Sales & Marketing.

MATERIE PRIME RICICLATE UTILIZZATE DA SCIUKER FRAMES S.P.A.	2022		2021		2020	
	Peso (t) di MATERIA PRIMA RICICLATA utilizzata nel processo produttivo	Percentuale di MP Riciclata utilizzata	Peso (t) di MATERIA PRIMA RICICLATA utilizzata nel processo produttivo	Percentuale di MP Riciclata utilizzata	Peso (t) di MATERIA PRIMA RICICLATA utilizzata nel processo produttivo	Percentuale di MP Riciclata utilizzata
LEGNO	552	37%	128	38%	105	33%

Legno riciclate utilizzato nel processo produttivo da Sciuker Frames S.p.A. (tonnellate)

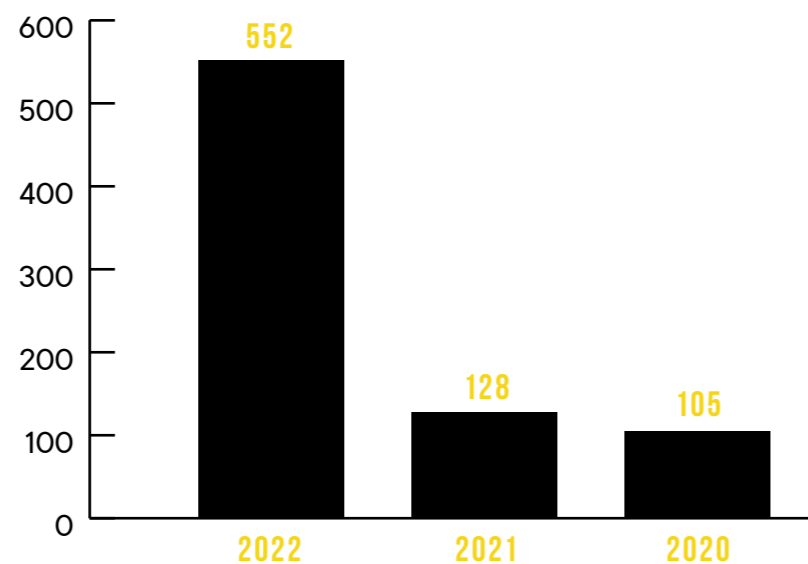

9. I dati relativi ai quantitativi di materiale utilizzati dalle Società controllate verranno calcolati a partire dal prossimo ciclo di reporting.

2.4 INNOVAZIONE E SCIUKER LAB

In uno scenario competitivo fortemente frammentato, Sciuker S.p.A. è riuscita a raggiungere un **posizionamento distintivo** grazie alla sua continua capacità di innovare.

Il valore intrinseco dei prodotti del Gruppo va ben oltre il loro ruolo funzionale: le finestre e gli infissi realizzati dall'azienda, infatti, rappresentano degli elementi perfettamente integrati con l'ambiente abitativo e sono in grado di aumentare significativamente l'efficienza energetica degli edifici in cui vengono applicati. Con questo cambio di paradigma, che da sempre rappresenta la linea guida del go-to-market di Sciuker Frames, **l'azienda ha contribuito a cambiare le logiche più diffuse nel settore dei serramenti**, oggi maggiormente attento all'estetica e all'innovazione rispetto al passato.

L'azienda, inoltre, è attualmente in possesso di **16 brevetti depositati**.

Alla base di questo innovativo approccio al business vi è l'esperienza maturata negli anni nel centro di ricerca e sviluppo dell'azienda: lo **SciukerLab**. Al suo interno, l'attività congiunta

di ingegneri, designer e artigiani ha permesso di sviluppare ed affinare i molteplici utilizzi del **legno multi-lamellare**, un materiale strutturale dotato di elevata resistenza meccanica (doppia rispetto a quella del legno massello) che attribuisce maggior stabilità, indeformabilità e capacità termoisolante agli infissi.

Nel 2022, Sciuker Frames S.p.A si è impegnata a risolvere alcune criticità segnalate dai clienti riguardo la funzionalità dei prodotti. Ciò ha portato al restyling della **linea EXO** con il supporto di un nuovo programma acquistato per attività di progettazione, che consente di modellare in 3D. È stato condotto uno studio in collaborazione con il fornitore di ferramenta Maico per migliorare la funzionalità delle guarnizioni utilizzate. Lo studio ha portato alla modifica delle matrici in alluminio e delle sezioni del profilo legno al fine di ottenere aree di lavoro consigliate.

I nuovi profili di alluminio sono stati alleggeriti realizzando cave interne, con conseguente utilizzo di materie prime a beneficio dell'impatto ambientale ed economico. Tutte le modifiche elencate

sono state fatte per tutte le tipologie che prevede la serie EXO (battenti, alzanti, ecc.).

Nel 2022, inoltre, è nato il progetto **"Skill Minimal"**, con l'obiettivo di dare più luce al serramento riducendo la sezione dell'anta di 10 mm. Questo comporta un beneficio ambientale ed economico

dovuto al minor utilizzo di materie prime (legno, alluminio e film di resina acrilica). Con l'obiettivo di allungare la vita dell'infisso, preservandolo ancor più da eventuali infiltrazioni d'acqua, sono state introdotte, grazie alla collaborazione del fornitore di ferramenta Maico, soglie più performanti per la realizzazione delle tipologie scorrevoli e alzanti.

BOX DI APPROFONDIMENTO

L'esperienza maturata nel settore, ha portato negli anni la controllata GC INFISSI ad avvalersi della disciplina Kaizen per l'ottimizzazione dei processi produttivi. Attraverso un attento studio delle fasi di lavoro, delle movimentazioni di prodotto necessarie e dei cicli di lavorazione effettuati dalle macchine, è stato completamente ridisegnato il layout dei reparti produttivi, al fine di migliorare le performance, ridurre lo sforzo fisico e massimizzare la capacità produttiva. In virtù degli ottimi risultati ottenuti, GC si pone come obiettivo quello di applicare la metodologia Kaizen anche a quei reparti che non erano precedentemente stati coinvolti.

In concomitanza con l'adozione del nuovo profilo Cortizo, inoltre, è stato avviato un programma di efficientamento dei sistemi di preventivazione prodotto, attraverso l'uso del software Preference. Per il nuovo preventivatore, acquistato nel corso del 2022, è stato avviato un progetto di implementazione al fine di renderlo completo delle varie tipologie costruttive configurabili per ogni linea di prodotto. L'interfaccia user-friendly e la completezza delle informazioni fornite, rendono questo software un ottimo strumento di lavoro sia ad uso interno che per tutti i partner commerciali GC INFISSI. L'obiettivo è quello di fidelizzare la clientela nell'uso di un programma di lavoro condiviso, oltre che di velocizzare le procedure di trasmissione delle richieste d'ordine.

BOX DI APPROFONDIMENTO

L'UTILIZZO DEL LEGNO MULTI-LAMELLARE ATTRAVERSO LA TECNOLOGIA STRATEC

L'esclusiva **tecnologia Stratec** (brevettata) consiste nell'accoppiamento e combinazione di quattro profili lamellari. L'ultimo profilo, in essenza pregiata (es: teak, mogano, noce nazionale, zebrano, rovere, ciliegio e noce canaletto e stratificato) sul substrato stabile in lamellare, non subisce sollecitazioni e stress meccanici in esercizio e, non essendo a contatto con l'ambiente esterno, non è soggetto all'usura del tempo e agli attacchi degli agenti atmosferici e raggi UV.

Avendo solo l'ultimo strato di essenza pregiata, la tecnologia Stratec permette di avere nelle altre lamelle un materiale migliore, resinoso, più leggero e con grandi prestazioni termiche. Le finestre Sciuker Frames, oltre ad accedere al **bonus fiscale**

governativo in tema di riqualificazione energetica (-50%), sono conformi alla certificazione **Qualità CasaClima** pur utilizzando legni di pregio.

Nel complesso, quindi, l'impiego del legno lamellare stratificato consente di produrre finestre con una vasta scelta di essenze pregiate, un miglior isolamento termico, una maggiore stabilità, l'omogeneità della venatura e un minor peso in un processo ecocompatibile. Tali caratteristiche sono testimoniate anche dal conseguimento delle **certificazioni CATAS¹⁰ sulla resistenza** e dagli esiti dei **test condotti sull'invecchiamento** simulando un ciclo vita di 25 anni.

Dal 9 maggio 2018, Sciuker Frames è iscritta nella **Sezione PMI Innovative del Registro delle Imprese di Avellino**. L'istituzione di tale sezione rientra tra le politiche di sviluppo economico promosse dal Governo Italiano ed è finalizzata a sostenere l'espansione di innovazioni tecnologiche

all'interno del tessuto imprenditoriale produttivo nazionale. Il programma di sostegno delle PMI Innovative delineato dalla Legge n. 33/2015 ("Investment Compact"), infatti, premia le società in grado di soddisfare determinati requisiti di carattere tecnologico-produttivo.

>> 10. Laboratorio certificato che si occupa di prove e analisi per il settore legno-arredo.

BOX DI APPROFONDIMENTO

LE PRINCIPALI COLLABORAZIONI CON PARTNER ESTERNI

Il continuo rafforzamento della competitività di Sciuker Frames e la costante crescita dell'organizzazione sono perseguiti, oltre che tramite i processi di innovazione condotti internamente, attraverso la creazione di partnership con soggetti esterni riconosciuti e qualificati.

La **collaborazione degli ingegneri di Sciuker Frames con il team di Barberan S.A.¹¹**, ad esempio, ha portato alla realizzazione di un progetto altamente ingegneristico che ha consentito di aumentare la marginalità dell'azienda grazie a:

- la riduzione di circa l'80% dei tempi di lavorazione (ogni profilo sarà realizzato in soli 2/3 minuti);
- il significativo aumento (pari a circa il 70%) della capacità produttiva;
- il perfezionamento del processo produttivo, attraverso una concreta riduzione del consumo energetico;
- l'ottimizzazione della gestione del magazzino, che consentirà un considerevole risparmio in termini di costi.

Un altro importante progetto di innovazione ha recentemente portato alla creazione

di una collaborazione tra **Sciuker Frames ed Enel X** al fine di promuovere la riqualificazione energetica del patrimonio abitativo, industriale e pubblico italiano tramite interventi di ecobonus. La partnership tecnologica tra le due realtà è stata realizzata con lo scopo di sviluppare iniziative e progetti congiunti all'insegna della sostenibilità e del comfort abitativo ed investirà anche la Cessione del Credito, **consentendo ai clienti un vantaggio economico immediato del 50% sul costo complessivo degli infissi.**

>> 11. Azienda spagnola specializzata nella progettazione e produzione di macchine per la finitura superficiale: soluzioni complete per laminazione, avvolgimento, laccatura e stampa digitale.

2.5 RELAZIONI CON LA CLIENTELA E SERVIZI POST-VENDITA

Le campagne marketing realizzate nel 2022 da Sciuker Frames S.p.A. sono state finalizzate alla promozione degli incentivi fiscali dell'Ecobonus del 50% e alla sensibilizzazione dell'efficiamento energetico delle proprie abitazioni causa dell'emissioni di CO2 nell'atmosfera. Nel 2022 inoltre GC INFISSI ha effettuato il lancio commerciale del nuovo profilo in esclusiva SCK, al proprio mercato di riferimento.

La relazione con i clienti è oggetto di valutazione con cadenza annuale tramite l'analisi approfondita dei **satisfaction** survey. L'elaborazione generalmente, tiene conto dell'area di provenienza (Sud Italia, Centro Italia e Nord Italia) e della tipologia di clientela (clienti privati e rivenditori).

I **principali risultati** delle indagini realizzate nel 2022 hanno evidenziato:

- un percepibile incremento della customer satisfaction

per quanto riguarda la **qualità dei prodotti offerti e la cura delle finiture**, attribuibile agli investimenti intrapresi nella formazione del personale e alla redazione di un PFC (Piano di Fabbricazione e Controllo Rev. 2020) foto-descrittivo finalizzato a descrivere in maniera chiara le fasi di lavoro, i controlli necessari e le tolleranze di accettabilità delle difettosità;

- un leggero decremento dei

livelli di soddisfazione con riferimento all'**eliminazione degli spifferi**, probabilmente legato alla crescente presenza di elementi speciali all'interno delle soluzioni Sciuker Frames. Le analisi condotte, infine, hanno evidenziato che il **passaparola** tra i clienti consolidati e quelli potenziali rappresenta ancora il principale canale per favorire la crescita e la diffusione del brand.

Principali obiettivi per il futuro

- **Ricerca di soluzioni per il recupero e riutilizzo degli scarti di alluminio** lungo i processi produttivi.
- **Sviluppo di processi finalizzati al recupero e riciclo dell'alluminio e del vetro contenuti nei prodotti giunti al fine vita**, in linea con quanto fatto per il legno tramite il Progetto Circle Frames.
- **Azzeramento del materiale plastico attualmente utilizzato all'interno del packaging sotto forma di film estensibili e pluriball** (parte del materiale plastico è già stato sostituito attraverso l'utilizzo di altri materiali e lo sviluppo di casse di legno o cartone 100% riciclato su misura per il contenimento dei prodotti finali).

3. Planet

HIGHLIGHTS 2022:

Possesso di sistema di gestione ambientale certificato

ISO 14001

da parte della Capogruppo Sciuker Frames SpA e iscrizione all'**Albo Nazionale Gestori Ambientali (ANGA)** in categoria 2 bis da parte di Sciuker Frames SpA e GC Infissi

Avvio implementazione software

Simpledo

da parte di Sciuker Frames SpA

Adesione al progetto

“Officine senza carta”

da parte di Sciuker Frames SpA e GC Infissi

36% del fabbisogno energetico

totale coperto da energia elettrica da fonti rinnovabili (1368 pannelli fotovoltaici), per un totale di 19 tCO₂ e di emissioni di gas serra evitate

99% in peso dei rifiuti generati

dal gruppo destinati a riciclo o valorizzazione energetica

Il Gruppo Sciuker si impegna a creare valore in modo etico e responsabile. Da oltre 25 anni, infatti, Sciuker Frames S.p.A. contribuisce alla salvaguardia del Pianeta utilizzando materie prime riciclabili al 100%, quali legno e alluminio, per la produzione delle proprie finestre.

Già nel 2003, il **Sistema di Gestione Integrato Qualità e Ambiente** della Società è stato certificato rispetto agli standard UNI EN ISO 9001 e UNI EN ISO 14001: ciò ha permesso alla Società non solo di strutturare la propria organizzazione in ottemperanza alle norme vigenti, ma anche di acquisire un'estesa mole di dati su cui basare le decisioni afferenti gli investimenti e i cambiamenti tecnologici. Dal 2021, inoltre, lo scopo tecnico della certificazione UNI EN ISO 9001 e UNI EN ISO 14001 è stato esteso anche all'attività di posa dei serramenti.

A partire dal 2020, l'ottenimento dell'**Autorizzazione Unica Ambientale (AUA)** ha portato ad un ulteriore abbattimento degli sprechi e alla semplificazione degli adempimenti amministrativi in materia ambientale, con un monitoraggio dei consumi idrici ed energetici svolto con cadenza mensile.

Nel 2021, inoltre, l'azienda ha eseguito l'iscrizione all'Albo Nazionale Gestori Ambientali in **categoria 2 bis**, che le consente di svolgere l'attività di trasporto dei rifiuti autoprodotti con i

propri mezzi. Tale autorizzazione, conseguita nei primi mesi del 2022 anche da parte di GC Infissi, permette a entrambe le Società del Gruppo di ritirare gli infissi dismessi e di conferirli all'impianto di smaltimento finale, offrendo così un ulteriore servizio al cliente privato e, soprattutto, di chiudere la pratica dell'ecobonus, garantendo una corretta gestione del fine ciclo di vita dei serramenti.

Dal mese di gennaio 2022 lo svolgimento delle attività produttive in capo a Sciuker Frames S.p.A. è stato ripartito tra **due diversi stabilimenti**:

- la prima parte del processo di lavorazione del legno viene svolta presso l'**Headquarter di Contrada (AV)**, dove le aste di 6 ml vengono profilate, viene completato l'assemblaggio delle ante per la serie Skill e sono realizzati l'assemblaggio delle ante e la verniciatura di ante e telai per tutte le altre serie;
- successivamente i semilavorati (ante e telai) così ottenuti vengono trasportati, facendo ricorso ad una flotta di navette aziendali, presso la **nuova Factory di Pianodardine** (situata nella zona industriale di Avellino), all'interno della quale vanno incontro agli ulteriori processi di trasformazione.

Tale scelta ha consentito alla Capogruppo di far fronte alla **crescente mole di ordinazioni e al progressivo incremento delle attività produttive**

che ne è conseguito, a cui sono imputabili in larga misura gli incrementi nei consumi energetici e idrici rappresentati nelle seguenti sezioni, così come il maggiore volume di emissioni di gas serra e di rifiuti generati fatti registrare rispetto agli anni precedenti. Un'ulteriore motivazione alla base di tali trend è riconducibile alla **completa inclusione dei dati relativi alle 2 Società acquisite nel corso del 2021 (Teknika e GC Infissi) all'interno del perimetro di rendicontazione** del presente report¹².

Nel complesso, la fase di espansione esponenziale che il Gruppo ha attraversato negli ultimi anni ha reso evidente la necessità di dotarsi di strumenti innovativi per garantire una gestione sempre più accurata, affidabile ed efficiente dei dati relativi agli aspetti di natura ambientale. Per rispondere a tale **esigenza la Capogruppo Sciuker Frames S.p.A. ha recentemente avviato l'implementazione del software Simpledo**, il cui utilizzo verrà presto esteso anche alle altre Società facenti parte di SCK Group.

>> **12.** Nella precedente edizione dell'ESG Annual Report, infatti, i dati relativi ai consumi, alle emissioni e ai volumi di rifiuti generati da GC Infissi e Teknika erano stati consolidati soltanto per il periodo maggio - dicembre 2021 nel caso di GC Infissi (acquisita formalmente dal Gruppo Sciuker in data 26 aprile 2021) e per il solo mese di dicembre 2021 nel caso di Teknika (acquisita in data 9 dicembre 2021).

3.1 CONSUMI E GESTIONE ENERGETICA

L'Headquarter di Sciuker Frames S.p.A, realizzato nel 2010 su un'area di circa 13.000 m² e caratterizzato da una capacità produttiva di circa 35.000 finestre all'anno, è dotato di **1.368 pannelli fotovoltaici** supportati dalla presenza di 12 inverter e capaci di esprimere una potenza di picco pari a 250 Wp. Questo investimento nel fotovoltaico garantisce una produzione di energia elettrica da fonte rinnovabile per una quota di poco inferiore al 36% del fabbisogno totale annuo dell'azienda ed una sostanziale riduzione degli impatti ambientali in termini di CO₂ emessa. Recentemente, inoltre, **la sostituzione di tutte le macchine a controllo numerico (CNC)** grazie al Piano di finanziamento MISE Industria 4.0 ha permesso un'ulteriore riduzione dei consumi energetici connessi alle attività aziendali.

CONSUMI DI ENERGIA ELETTRICA (IN GJ)	TOTALE 2022	TOTALE 2021	TOTALE 2020
Energia elettrica acquistata da FONTI NON RINNOVABILI	5.291,18	4900,09	1.710,57
Energia elettrica autoprodotta da FONTI RINNOVABILI, di cui:			
<i>Energia elettrica autoprodotta e utilizzata internamente</i>	1.477,87	1.383,51	1.433,80
<i>Energia elettrica autoprodotta e immessa nella rete</i>	403,45	373,37	670,85

Consumi di energia elettrica (GJ)

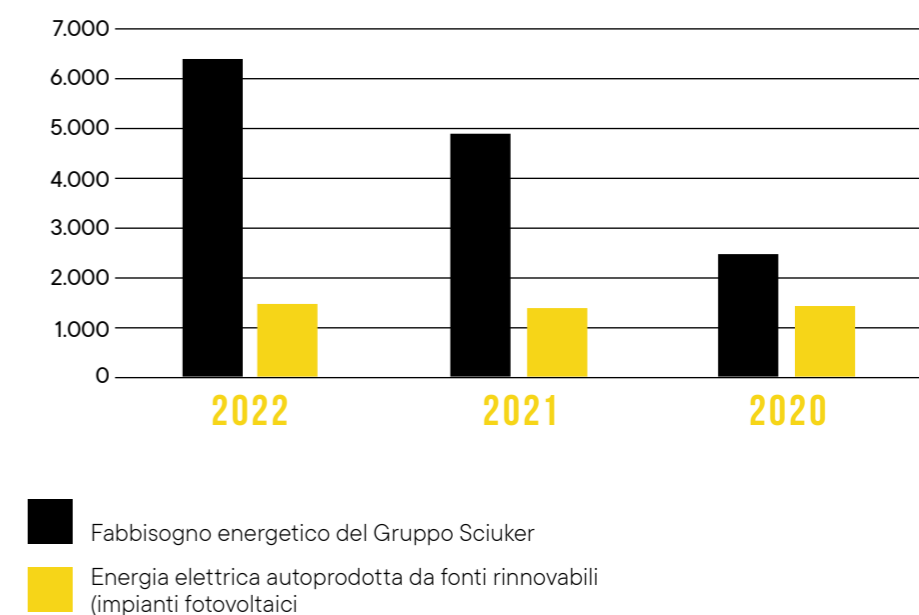

EMISSIONI DI GAS SERRA EVITATE GRAZIE ALL'IMPIANTO FOTOVOLTAICO	2020	2021	2022
GJ prodotti dall'impianto fotovoltaico	1.444	1.384	1.478
Emissioni di gas serra evitate (tonnellate di CO2 equivalente) ¹³	201,53	176,40	187,45
Numero di alberi necessari per la fissazione di tali quantitativi di carbonio ¹⁴	3.614	3.163	3.362

Un'ulteriore modalità attraverso cui l'azienda è in grado di ottimizzare i propri consumi energetici riguarda la **valorizzazione energetica degli scarti di produzione**. All'esterno dello stabile, infatti, è presente una caldaia con potenza termica

utile pari a 2.730 kW, in grado di produrre energia termica per il riscaldamento invernale e dell'acqua sanitaria venendo alimentata esclusivamente con gli sfridi delle lavorazioni del legno¹⁵.

Consumi di combustibile (GJ)
Consumo di combustibile diviso per energia rinnovabile e non rinnovabile [GJ]

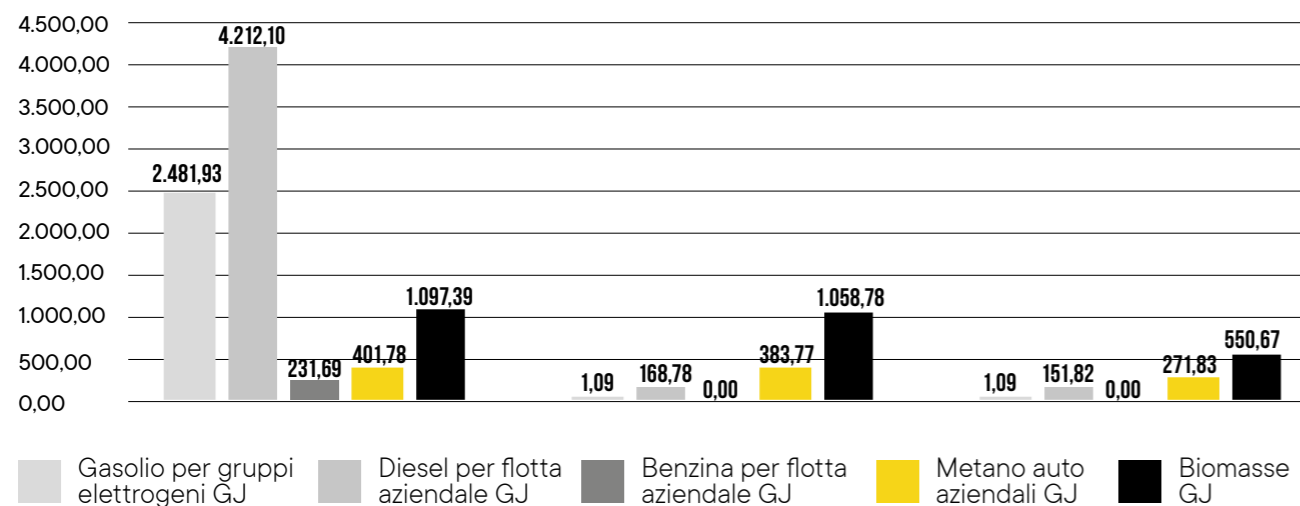

13. I fattori di emissione utilizzati per il calcolo delle emissioni di CO2 di scope 2 derivano da ISPRA - TERNA e si riferiscono ad un approccio al calcolo delle emissioni di tipo market-based.

14. Tali dati sono stati stimati applicando la metodologia di calcolo sviluppata da Solar Edge, leader globale nelle tecnologie smart energy: <https://www.solaredge.com/it/corporate/about-us>

15. Tali sfridi si accumulano soprattutto durante la profilatura dei quadrotti da cui si ottengono i profili dei serramenti.

Il rilevante incremento dei consumi di gasolio per la movimentazione della flotta aziendale è principalmente imputabile alla riorganizzazione della produzione da parte di Sciuker Frames S.p.A., a seguito della quale si è reso necessario strutturare un servizio di "navette" adibite al trasporto dei semilavorati dall'Headquarter di Contrada alla Factory di Pianodardine, dove vengono condotte le ultime fasi del processo produttivo che riguarda la maggior parte dei prodotti realizzati dalla Società.

Si sottolinea, infine, **che le attività produttive svolte dalle diverse Società di SCK Group non**

generano consumi idrici significativi e i volumi d'acqua consumati riguardano principalmente l'erogazione dei servizi igienici di base presso gli ambienti di lavoro. Tutta l'acqua utilizzata viene acquistata dalla rete municipale.

PRELIEVI IDRICI DI ACQUA DOLCE E TIPOLOGIA DI ACQUA (in m³)	2022	2021	2020
Risorse idriche di terze parti (Fornitori di servizi idrici municipali)	7.480,80	6.993,00	3.121

3.2 MONITORAGGIO E ABBATTIMENTO DELLE EMISSIONI

Le principali sorgenti emmissive che caratterizzano il business del di SCK Group includono:

- **la produzione di energia elettrica** tramite gruppi elettrogeni;
- **la movimentazione della**

flotta aziendale;
- **il funzionamento degli impianti di riscaldamento** presso i diversi stabilimenti di proprietà.

In linea con quanto richiesto dalla normativa

vigente, i diversi **camini di emissione**¹⁶ presenti presso gli stabilimenti principali vengono monitorati con cadenza annuale effettuando campionamenti.

16. Considerando lo stabilimento di Sciuker Frames S.p.A., i camini presenti sono:
- camino E0 silos segatura;
- camino E5 caldaia;
- camini E6 e E10 reparto falegnameria;
- camini E7 e E9 cabine di verniciatura;
- camini E11, E12, E13 e E14 reparto carteggiatura.

3.2 MONITORAGGIO E ABBATTIMENTO DELLE EMISSIONI

Le principali sorgenti emissive che caratterizzano il business del di SCK Group includono:

- la produzione di energia elettrica tramite gruppi elettrogeni;
- la movimentazione della flotta aziendale;
- il funzionamento degli impianti di riscaldamento presso i diversi stabilimenti di proprietà.

In linea con quanto richiesto dalla normativa vigente, i diversi **camini di emissione**¹⁶ presenti presso gli stabilimenti principali vengono monitorati con cadenza annuale effettuando campionamenti.

Nel 2022 le emissioni totali di gas ad effetto serra generate dalle sorgenti emissive illustrate nelle seguenti

tabelle sono state pari a circa **1.234 tonnellate di CO₂ equivalente**. Tuttavia, la scelta adottata dalla Capogruppo di soddisfare parte del proprio fabbisogno energetico tramite l'energia elettrica prodotta dai pannelli fotovoltaici ha permesso di **evitare emissioni per circa 187 tonnellate di CO₂ equivalente** nel 2022¹⁷.

EMISSIONI DIRETTE (SCOPE 1) ¹⁸	TOTALE EMISSIONI GHG 2022 (Ton CO ₂ equivalente)	TOTALE EMISSIONI GHG 2021 (Ton CO ₂ equivalente)	TOTALE EMISSIONI GHG 2020 (Ton CO ₂ equivalente)
Gas naturale per il riscaldamento	452,66	27,12	0
Gasolio per gruppi elettrogeni	190,43	0,08	0,08
Diesel per flotta aziendale	11,37	12,64	11,34
Benzina per flotta aziendale	16,90	0	0
Metano auto aziendali	22,80	21,81	15,33
Biomasse ¹⁹	4,71	4,54	2,36
TOTALE EMISSIONI SCOPE 1	698,87	66,19	29,11

- » 16. Considerando lo stabilimento di Sciuker Frames S.p.A., i camini presenti sono:
- camino E0 silos segatura;
 - camino E5 caldaia;
 - camini E6 e E10 reparto falegnameria;
 - camini E7 e E9 cabine di verniciatura;
 - camini E11, E12, E13 e E14 reparto carteggiatura.

17. Questo valore è legato alla produzione da fotovoltaico totale, includendo quindi sia l'energia elettrica consumata che immessa nel sistema.

18. I fattori di emissione utilizzati per il calcolo delle emissioni di CO₂ di scope 1 derivano da: DEFRA 2022.

19. Segatura proveniente dalla profilatura della materia prima legno.

Ripartizione in % di emissione di gas serra connesse al consumo di combustibile

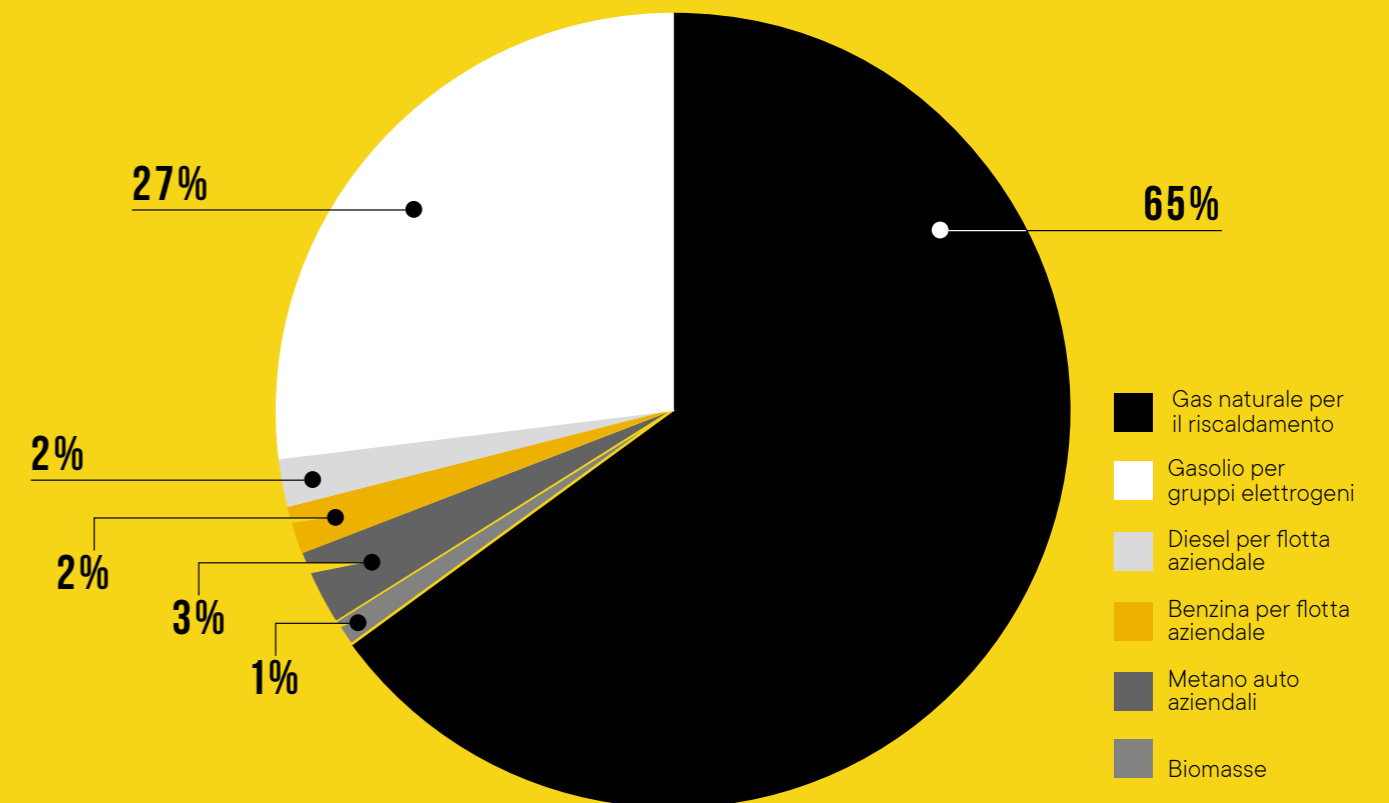

EMISSIONI INDIRETTE (SCOPE 2) PER L'ENERGIA ELETTRICA	TOTALE EMISSIONI GHG 2022 (Ton CO ₂ equivalente)	TOTALE EMISSIONI GHG 2021 (Ton CO ₂ equivalente)	TOTALE EMISSIONI GHG 2020 (Ton CO ₂ equivalente)
Location Based	313,91 ²⁰	289,59	127,34
Market Based	534,79 ²¹	493,34	217,89

EMISSIONI DIRETTE DI ALTRI GAS INQUINANTI (GR/H)	TOTALE EMISSIONI 2022	TOTALE EMISSIONI 2021	TOTALE EMISSIONI 2020
NOx	40,11 gr/h	38,42 gr/h	80,10 gr/h
SOx	13,87 gr/h	10,32 gr/h	17,80 gr/h
Composti organici volatili (VOC)	38,18 gr/h	33,45 gr/h	45,40 gr/h
Particolato (PM)	328,08 gr/h	336,86 gr/h	240,50 gr/h

- » 20. La significativa riduzione delle emissioni di gas serra calcolate secondo l'approccio location based è imputabile all'entità del fattore di emissione rilasciato per il 2022 da Rapporto ISPRA 363/2022, sensibilmente inferiore al valore del l'analogo fattore di emissione nel 2021.

21. Poiché il fattore di emissione 2022 per l'approccio market based è rimasto pressoché invariato rispetto al valore 2021 (European Residual Mixes „AIB“), l'incremento del dato relativo al 2022 è imputabile ai maggiori ai maggiori consumi di energia elettrica.

3.3 GESTIONE RESPONSABILE DEI RIFIUTI E DEGLI SCARICHI IDRICI

Sciuker Frames S.p.A. si impegna da anni in una scrupolosa raccolta differenziata dei rifiuti, che vengono identificati mediante il relativo codice CER e stoccati in via temporanea in un'apposita area antistante lo stabilimento, in pieno accordo con le normative vigenti.

Successivamente, **soltanto l'1% in peso di essi, ovvero la frazione costituita da rifiuti pericolosi, viene smaltita tramite incenerimento presso siti autorizzati**, mentre la totalità dei rifiuti non pericolosi è sottoposta a processi di riciclo o valorizzazione energetica in situ. Questa operazione è possibile grazie

all'impiego di materie prime naturali e riciclabili al 100%, come il legno e l'alluminio. In particolare, gli scarti legnosi generati lungo i processi produttivi vengono conferiti attraverso:

- per quanto riguarda la frazione a granulometria più elevata, l'alimentazione di una piattaforma finalizzata alla produzione di pannelli

di legno, che vengono successivamente venduti al Gruppo Saviola;

- con riferimento alla **frazione di natura polverulenta**, l'alimentazione della centrale termica dello stabilimento per la produzione di aria calda per il riscaldamento.

Anche la gestione degli

aspetti ambientali operata dalle Controllate GC infissi e Teknika è caratterizzata da un impegno assoluto nel garantire una corretta differenziazione e gestione dei rifiuti. **Gli sfridi generati dalle attività aziendali di GC Infissi**, in particolare, vengono consegnati ad un'impresa partner del territorio, che si occupa di tritarli e reintrodurli nel

mercato come materia prima seconda. Nel 2022 la Società ha anche completato **l'implementazione del software Officina Senza Carta**, che consentirà progressivamente l'eliminazione dei supporti cartacei e permetterà di gestire al meglio il flusso produttivo.

MODALITÀ DI GESTIONE DEI RIFIUTI GENERATI	2022		2021		2020	
	RIFIUTI PERICOLOSI	RIFIUTI NON PERICOLOSI	RIFIUTI PERICOLOSI	RIFIUTI NON PERICOLOSI	RIFIUTI PERICOLOSI	RIFIUTI NON PERICOLOSI
Incenerimento presso siti autorizzati	9,09 t	0,00 t	6,48 t	0,00 t	5,06 t	0 t
Riciclo o valorizzazione energetica	0,00 t	954,68 t	0	344,84 t	0	382,93 t
Smaltimento	0 t	0 t	0 t	0 t	0 t	0 t

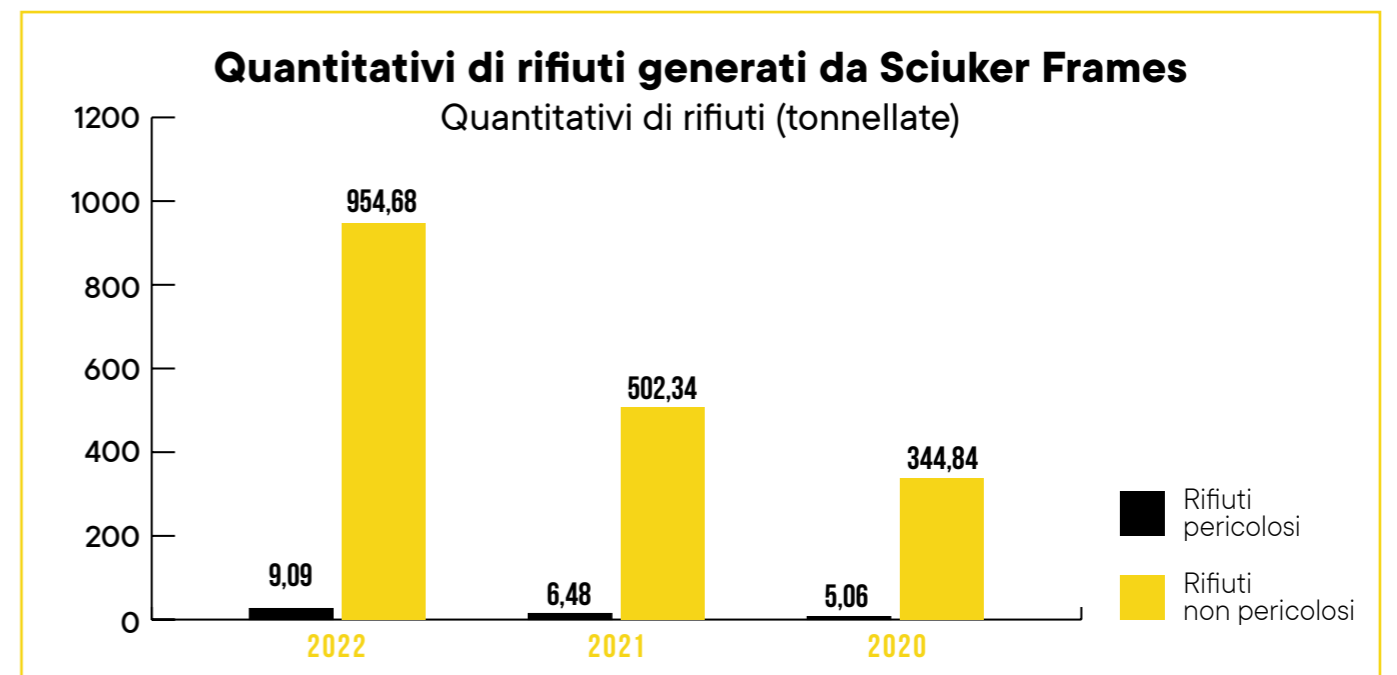

Per quanto riguarda il tema dello scarico idrico, Sciuker Frames S.p.A. è in possesso di un'autorizzazione (prot. n.5819) dell'ATO dello scarico in pubblica fognatura delle acque reflue prodotte dall'attività produttiva assimilabili a quelle domestiche. Lo scarico riguarda esclusivamente le acque provenienti dai servizi igienici, per un contributo stimato di 730 m³/anno.

Le acque utilizzate nel ciclo produttivo, per la fase di verniciatura, sono contenute in apposite vasche e queste vengono ritirate, con cadenza quadrimestrale,

a mezzo di autocisterna. Successivamente, tali reflui vengono conferiti presso un impianto di recupero autorizzato.

SCARICHI IDRICI (in m ³) DI ACQUA DOLCE	2022	2021	2020
Risorse idriche di terze parti (Fornitori di servizi idrici municipali)	3.103	1.330	710

Principali obiettivi per il futuro

- **Ulteriore ampliamento dell'impianto fotovoltaico**, al fine di produrre un quantitativo di energia elettrica da fonte rinnovabile pari a circa l'80% del fabbisogno totale di Sciuker Frames.
- **Sostituzione del gas R410A per l'alimentazione dell'impianto di riscaldamento degli uffici con alternative meno impattanti dal punto di vista del contributo all'effetto serra**, in linea con quanto previsto dai recenti regolamenti dell'UE.

4. Profit

HIGHLIGHTS

2022:

+50%

l'incremento dell'EBITA rispetto al 2021

986

fornitori attivi delle Società del Gruppo

200.128 Mln

il valore economico generato dal Gruppo

Oltre il 75%

dei fornitori principali situati in Italia

172.912 Mln

il valore economico distribuito dal Gruppo ai suoi stakeholder

4.1 ANDAMENTO DELLA GESTIONE

Dando ulteriore seguito alla crescita esponenziale del business che ha caratterizzato gli anni precedenti, anche nel 2022 SCK Group ha conseguito ottimi risultati, testimoniati da un **incremento dell'EBITA** pari al +50% circa rispetto al 2021. Tale risultato è frutto soprattutto del contributo garantito dalla Società controllata Ecospace, che in qualità di general contractor effettua interventi di riqualificazione energetica.

Nel futuro, il Gruppo intende **alimentare costantemente il**

proprio percorso di crescita mediante principalmente:

- lo sviluppo del business legato alla **riqualificazione energetica e sismica**, attività esercitata dalla stessa Ecospace;
- lo sviluppo commerciale nel territorio in maniera ancora più capillare grazie al progetto **SCK Finestre Store**, una rete di 400 nuovi store che verranno distribuiti sull'intero territorio nazionale tenendo conto di parametri quali la concentrazione della popolazione, l'età media degli

immobili ed il PIL;

- altre acquisizioni di progetti «direzionali» che garantiscano elevata marginalità;
- investimenti in R&D dedicati allo **sviluppo di prodotti sempre più performanti e ideati in chiave green**;
- la realizzazione di ulteriori investimenti negli impianti produttivi e la progressiva integrazione del nuovo Polo Industriale
- l'implementazione commerciale dell'Hole Box (si veda anche pag. XX).

DATI ECONOMICI (valori in migliaia di euro)

	2022	2021	2020
Ricavi delle vendite	129.178	72.688	19.105
EBITDA	42.021	29.229	7.682
EBIT	35.462	24.002	3.849
Risultato ante imposte	32.415	21.391	3.839

Ricavi per Area Geografica

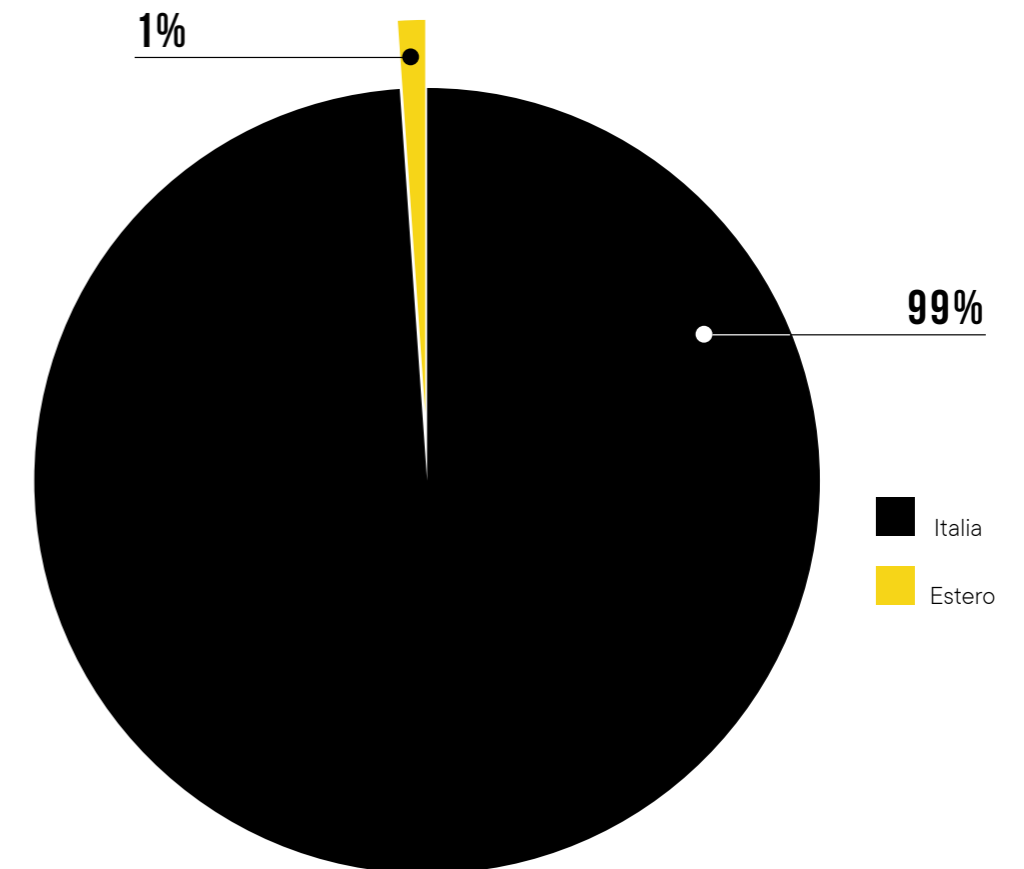

4.2 GESTIONE FISCALE

Il governo e il controllo della **strategia fiscale** è in capo all'Amministratore Delegato, mentre il successivo riesame è effettuato con cadenza mensile dalla funzione preposta e l'ausilio di consulenti esterni.

La politica fiscale è improntata sul **rispetto**

dei principi enunciati nell'ambito del Codice Etico e della Responsabilità Amministrativa (Modello 231); in particolare, i principi di correttezza, trasparenza, onestà ed integrità trovano attuazione nel corretto assolvimento delle obbligazioni tributarie e nel dialogo preventivo con

l'Amministrazione Finanziaria.

Il corretto adempimento degli obblighi fiscali è assicurato dalla presenza di **procedure interne aziendali** che definiscono e attribuiscono alle competenti funzioni le relative attività di controllo.

4.3 VALORE ECONOMICO GENERATO E DISTRIBUITO

La rappresentazione del valore economico generato e distribuito permette, attraverso la riclassificazione di alcune voci del conto economico di SCK Group, di evidenziare meglio la **capacità dell'Organizzazione di generare ricchezza a vantaggio di alcuni tra i suoi principali stakeholder**, nel rispetto dell'economicità della gestione e delle aspettative dei medesimi interlocutori.

La seguente tabella mostra come la maggior parte del **valore economico generato** dal Gruppo nel 2022 (circa l'86% del totale, per un valore di circa 172.912 migliaia di euro) sia stata impiegata per remunerare il sistema socioeconomico con cui esso interagisce (es: personale, fornitori,

finanziatori, ecc.).

Il **valore economico trattenuto**, determinato come differenza tra il valore economico generato e il **valore economico distribuito**, rappresenta invece l'insieme delle risorse finanziarie dedicate alla crescita economica e alla stabilità patrimoniale dell'Organizzazione, nonché alla creazione di nuova ricchezza a vantaggio degli stakeholder. Tale importo, pari a 27.216 migliaia di euro nel 2022 (14% del totale), va considerato come l'investimento che le diverse categorie di stakeholder effettuano ogni anno al fine di mantenere in efficienza il Gruppo e permetterne uno sviluppo sostenibile nel lungo termine.

VALORE ECONOMICO GENERATO E DISTRIBUITO (dati in migliaia di euro)	2022	2021	2020
Ricavi	129.178	72.688	19.105
Variazione delle rimanenze di prodotti finiti	62.971	26.082	1.906
Proventi finanziari	6.329	2.611	777
Altri proventi	1.650	4.624	1.586
TOTALE VALORE ECONOMICO GENERATO	200.128	106.005	23.374

VALORE ECONOMICO GENERATO E DISTRIBUITO (dati in migliaia di euro)	2022	2021	2020
Costi operativi	133.836	37.397	12.485
Variazione delle rimanenze di materie prime	4.237		1.538
Remunerazione del personale	12.776	5.825	529
Remunerazione dei finanziatori e investitori	9.376	2.956	786
Remunerazione della Pubblica Amministrazione	11.756	6.022	1.143
Altri oneri	930	617	305
Liberalità esterne	1	1	11
TOTALE VALORE ECONOMICO DISTRIBUITO	172.912	82.817	16.797

VALORE ECONOMICO GENERATO E DISTRIBUITO (dati in migliaia di euro)	2022	2021	2020
Svalutazioni	382	1.175	356
Utili e perdite su cambi	-	-	0
Rettifiche di valore di attività materiale ed immateriali	-	-	0
Ammortamenti	2.798	2.090	1.252
Accantonamenti	24.036	19.923	4.969
VALORE ECONOMICO TRATTENUTO	27.216	23.188	6.577

Distribuzione del valore economico generato 2022

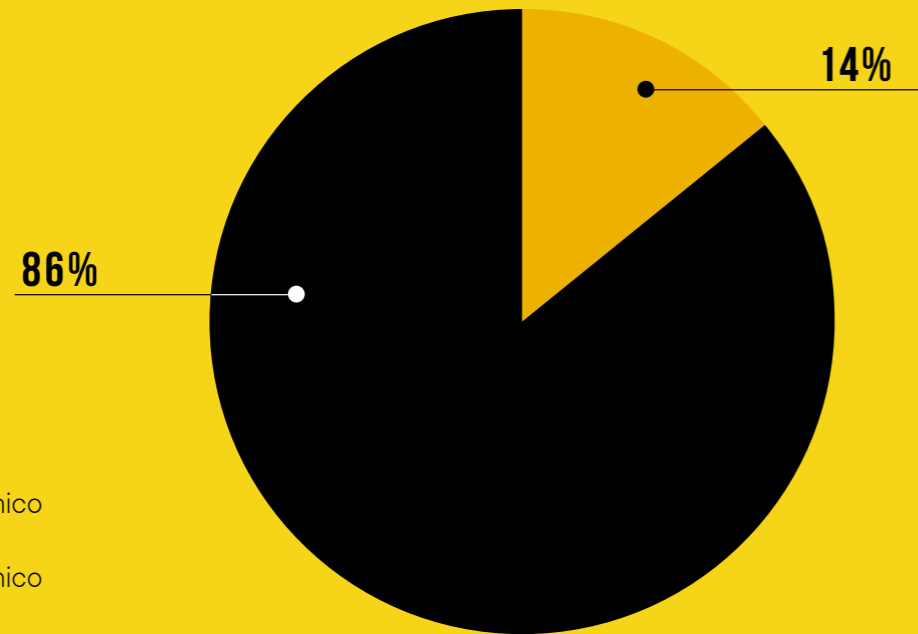

- Valore economico distribuito
- Valore economico trattenuto

Ripartizione del valore economico distribuito nel 2022

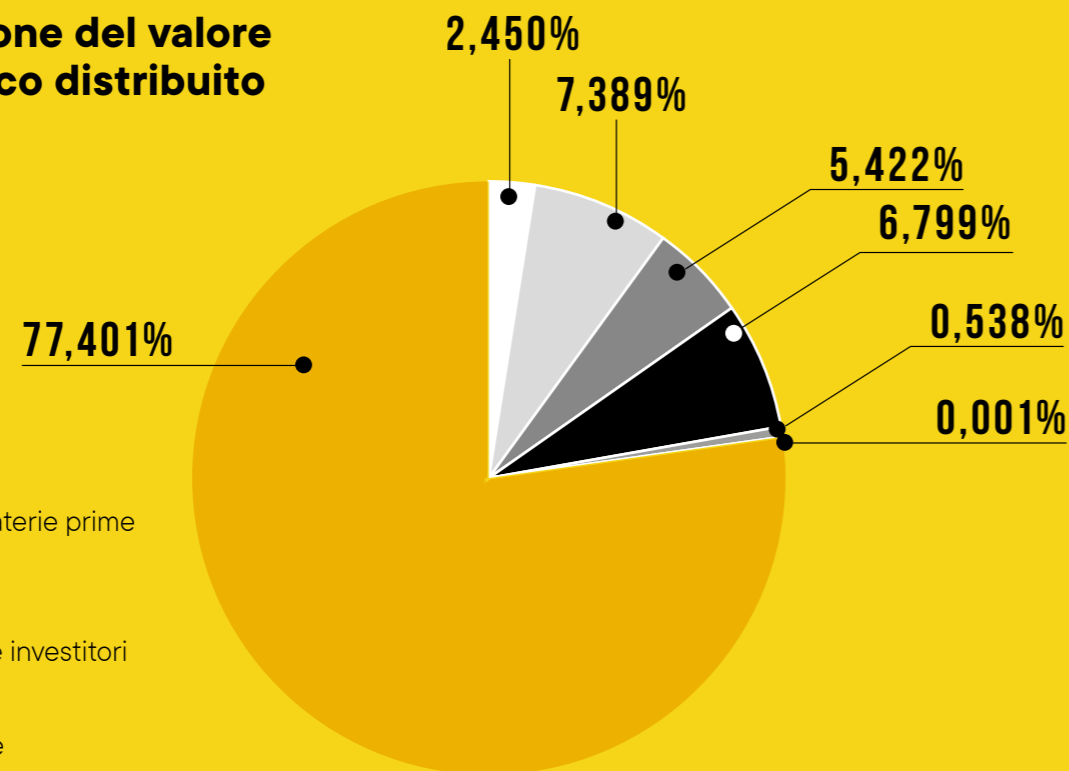

- Costi operativi
- Variazione delle rimanenze di materie prime
- Remunerazione del personale
- Remunerazione dei finanziatori e investitori
- Remunerazione della Pubblica Amministrazione
- Altri oneri

4.4 IMPATTI ECONOMICI INDIRETTI

SCK Group è consapevole del fatto **che le proprie attività possono avere dei significativi impatti economici indiretti, sia positivi che negativi, sulla collettività e sugli stakeholder.**

Tali impatti riguardano soprattutto i seguenti ambiti:

→ il contributo che l'impresa può dare allo **sviluppo socio-economico dei territori in cui opera e dell'intero Paese**, tramite l'acquisto di beni e servizi dai propri fornitori, il potere d'acquisto generato dai redditi connessi all'occupazione direttamente ed indirettamente creata dall'azienda e i continui investimenti nella ricerca e innovazione;

→ la **valorizzazione del capitale umano** dei propri dipendenti, attraverso la creazione di nuovi posti di lavoro e l'erogazione di corsi di formazione finalizzati a migliorare le loro competenze;

→ la possibilità di favorire uno **sviluppo sostenibile dei centri**

abitati e delle aree urbanizzate, grazie alla creazione di prodotti e servizi di elevata qualità e caratterizzati da eccellenti performance nell'ambito della responsabilità ambientali, tali da ridurre al minimo la dispersione termica e gli sprechi energetici all'interno degli edifici.

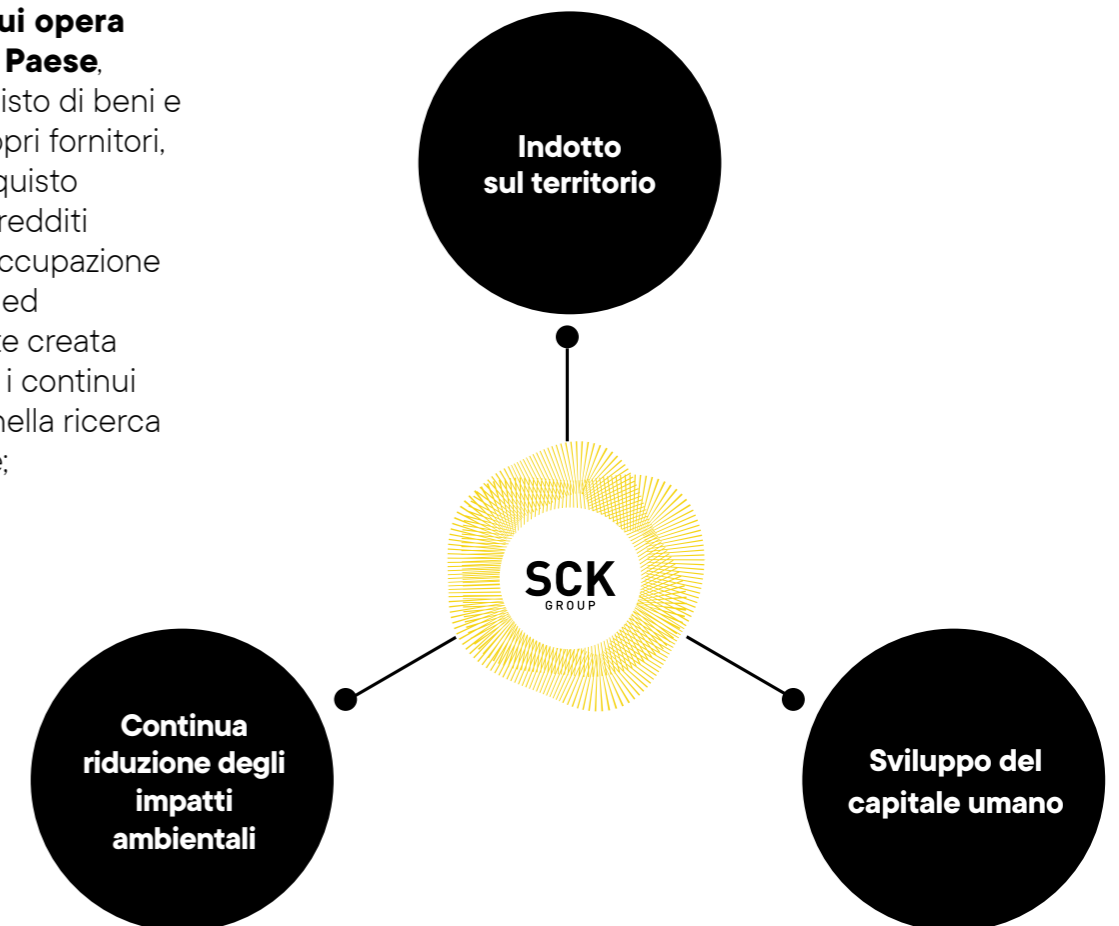

4.5 SOSTENIBILITÀ NEGLI ACQUISTI E NEI RAPPORTI CON I FORNITORI

Le **principali tipologie di beni e servizi generalmente acquistate da Sciuker Frames S.p.A.** includono:

BENI

Legno certificato FSC (Forest Stewardship Council)

a garanzia di una gestione responsabile dell'approvvigionamento

Vetro SAINT GOBAIN UNI EN 1279-1/2/3/4/5

a garanzia della qualità delle materie prime utilizzate e dell'avvenuto svolgimento di controlli lungo il processo produttivo da parte di ispettori esterni accreditati

Alluminio certificato UNI 6060

a garanzia dell'assenza di materiali radioattivi all'interno della lega

Impianti, macchinari e attrezzature

Altri beni

- ferramenta
- guarnizioni
- materiali di consumo
- prodotti accessori destinati alla rivendita
- articoli di cancelleria

SERVIZI

Servizi di manutenzione delle attrezzature e degli impianti

Verniciatura dell'alluminio

Servizio affidato a Viv-decoral, azienda certificata Qualicoat Seaside, Qualideco e VOC FREE e in grado di garantire l'assenza di composti organici volatili all'interno delle polveri di verniciatura utilizzate

Trasporti su vendite e posa in opera

Altri servizi

- servizi resi da società di consulenza
- servizi di marketing e pubblicità
- servizi per lo smaltimento dei rifiuti
- servizi per lo svolgimento di prove di laboratorio
- servizi resi da imprese di pulizie
- servizi di vigilanza

A queste categorie si aggiungono **i beni e servizi di cui si approvvigionano le altre 3 Società del Gruppo**, in particolare:



Sciuker Ecospace

- Servizi di consulenza tecnica
- Servizi di consulenza legale
- Servizi di consulenza finanziaria

Teknika

Teknika

- Profili in alluminio
- Segati di legno
- Accessori (es. teli in fibra di vetro, ferramenta, meccanismi di apertura/chiusura,
- Pannelli di polistirolo
- Materiale di Consumo (es. viti, tasselli/spessori, sigillante etc.)
- Servizi (trasporti)



GC Infissi

- Profili in PVC (telai, battenti e fermavetri)
- Profili metallici di rinforzo
- Accessori (es: ferramenta, cerniere, serrature, maniglie, ecc.)
- Vetro
- Pannelli
- Materiale di consumo (es: viti, tasselli/spessori, sigillante per il vetro, ecc.)
- Prodotti commercializzati da GC Infissi (es: persiane in alluminio, tapparelle avvolgibili, zanzariere, basculanti, ecc.)
- Servizi (principalmente trasporti)

Tipologia di approvvigionamenti in € con riferimento ai principali materiali acquistati

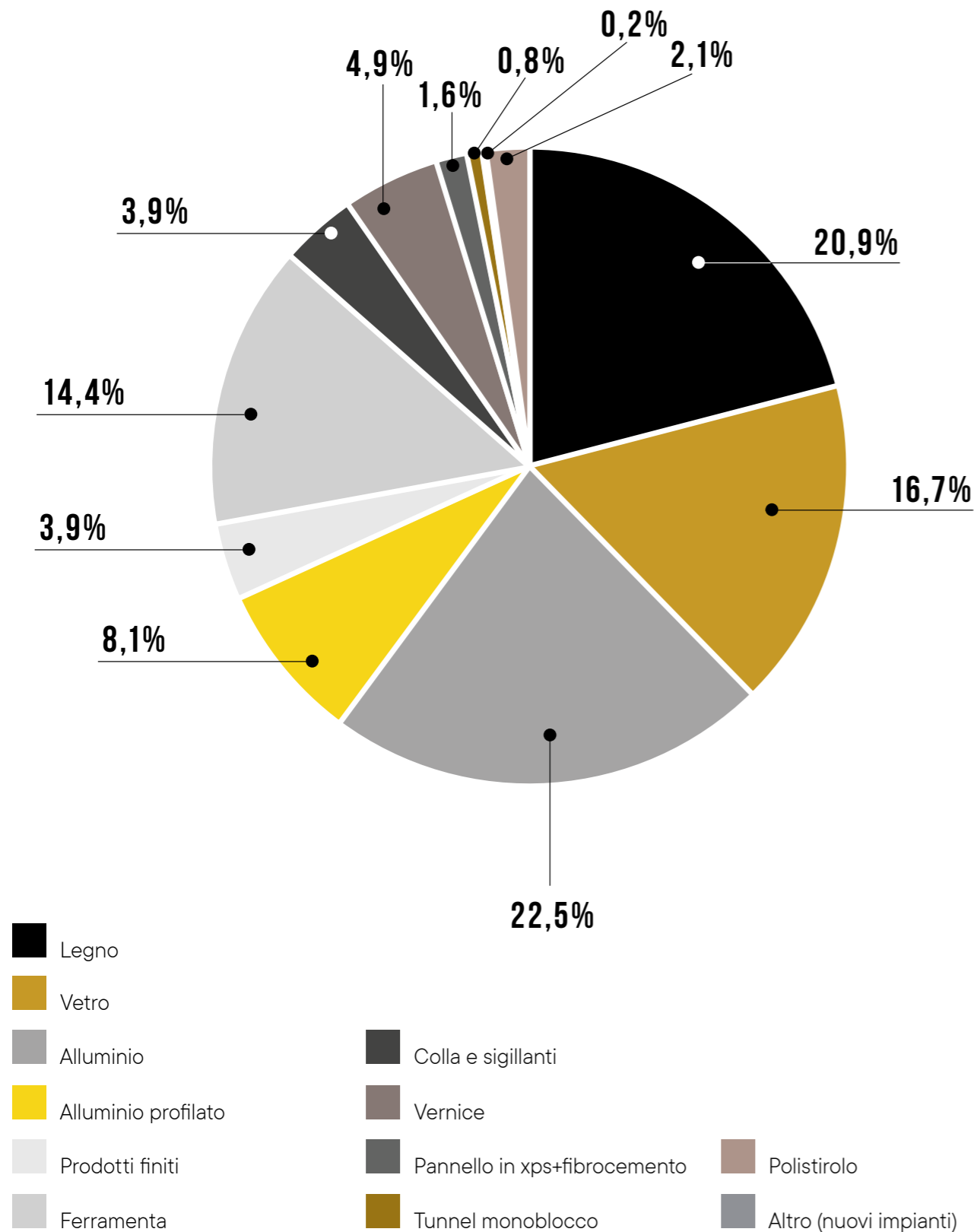

Per sostenere l'aumento degli approvvigionamenti, le Società di SCK Group hanno continuato a collaborare in via esclusiva con fornitori in grado di fornire adeguate garanzie rispetto alla corretta gestione degli aspetti ambientali, sociali e di governance.

attivi, il 76% dei quali risultava ubicato all'interno del territorio italiano. Il 21% di essi, inoltre, aveva la propria sede nella medesima Regione in cui si trovava lo stabilimento a cui erano destinati i propri prodotti, consentendo alle Società di SCK Group di usufruire di risorse di origine locale.

Nel 2022, SCK Group contava **963 fornitori**

NUMERO DI NUOVI FORNITORI	2022		2021		2020	
	n.	% sul totale	n.	% sul totale	n.	% sul totale
Numero di fornitori LOCALI ²²	198	20%	255	38%	237	42%
Numero di fornitori situati in altre aree d'ITALIA	734	74%	400	59%	286	50%
Numero di fornitori situati in EUROPA	41	4%	20	3%	39	7%
Numero di fornitori situati nel RESTO DEL MONDO	13	1%	3	0,4%	7	1%
TOTALE FORNITORI	986 ²³	100%	678	100%	569	100%

Ripartizione per area geografica dei fornitori di SCK GROUP nel 2022

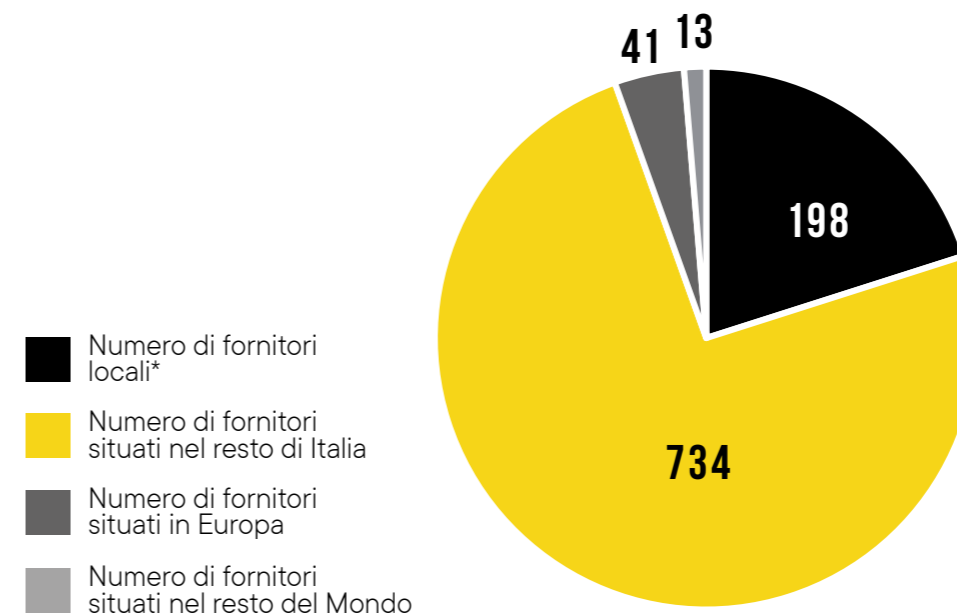

²² L'espressione "fornitori locali" fa riferimento ai fornitori situati nella stessa Regione dello stabilimento che beneficia delle forniture.
²³ Questo totale conta una sola volta i fornitori che sono sia definiti come locali che come fornitori italiani.

I processi di individuazione e selezione di nuovi fornitori vengono avviati soltanto nel caso in cui non sia presente, all'interno dell'**Albo fornitori** della Società in questione, un numero sufficiente di partner in grado di soddisfare il fabbisogno di approvvigionamento dell'azienda con riferimento ad una o più categorie merceologiche o tipologie di servizi.

L'inserimento di nuove organizzazioni nell'Albo fornitori avviene a valle di un **processo articolato in 3 step principali**:

1. **una ricerca di mercato iniziale**, finalizzata all'individuazione di soggetti potenzialmente idonei e compatibili con il business aziendale;
2. **un'attività di qualifica dei nuovi fornitori** basata sulla compilazione di un questionario informativo in cui viene richiesto, nel caso di Sciuker Frames S.p.A., anche il possesso di un Sistema di Gestione per la Qualità certificato rispetto allo standard ISO 9001 o l'impegno a conseguire tale

accreditamento nel breve termine²⁴. Tutti i potenziali fornitori del Gruppo le cui attività richiedono una particolare attenzione alla tutela della salute e sicurezza del personale in forza sono sottoposti ad una valutazione ad hoc su questi temi. Tale disamina prende in considerazione la natura dei rischi cui gli addetti delle Organizzazioni in questione risultano esposti, delle modalità attraverso cui tali rischi vengono presidiati e del possesso, da parte del potenziale fornitore, delle adeguate autorizzazioni ed iscrizioni legislative per lo svolgimento dell'attività richiesta;

3. **l'invio di una richiesta di preventivo** ai fornitori selezionati da parte dell'Ufficio Acquisti e del Responsabile aziendale di riferimento, all'interno della quale vengono dettagliate tutte le specifiche del prodotto o del servizio richiesto e le modalità di fornitura.

Per ogni Organizzazione inclusa nell'Albo fornitori di una Società di SCK Group

viene creata un'apposita **scheda valutazione fornitori**, che i Responsabili Acquisti aggiornano con cadenza annuale in base alle caratteristiche delle forniture (es: prezzo, puntualità, qualità, ecc.) al fine di documentare l'attività di monitoraggio, valutazione e qualifica del fornitore in questione. Tale attività consente di assegnare un determinato grado di affidabilità a ciascun fornitore ed individuare tempestivamente casi di non conformità tali da portare all'esclusione dell'Organizzazione in questione dall'elenco dei fornitori qualificati.

Nell'ultimo esercizio, il **98% dei nuovi fornitori sono stati valutati secondo criteri ambientali e sociali** (+34% rispetto all'anno precedente e +94% rispetto a quanto fatto registrare nel 2020). All'interno degli accordi quadro siglati da Sciuker Frames S.p.A. con i propri fornitori, inoltre, viene richiesto a questi ultimi di **aderire ai principi contenuti nel Codice Etico** adottato dalla Capogruppo.

NUMERO DI NUOVI FORNITORI	2022	2021	2020
TOTALE FORNITORI (N.)	986	678	569
NUOVI FORNITORI (N.)	130	80	-
Numero di nuovi fornitori valutati secondo CRITERI AMBIENTALI[1]	128	9	24
* Numero di nuovi fornitori valutati secondo CRITERI SOCIALI[2]	128	2	-
PERCENTUALE DI NUOVI FORNITORI VALUTATI SECONDO CRITERI AMBIENTALI	98%	64%	4%
PERCENTUALE DI NUOVI FORNITORI VALUTATI SECONDO CRITERI SOCIALI	98%	14%	-

BOX DI APPROFONDIMENTO

VALUTAZIONE DEI FORNITORI IN AMBITO AMBIENTALE E H&S: IL TEST PILOTA REALIZZATO NEL 2022

Nel corso del 2022 è stato avviato un progetto pilota volto ad **incrementare il livello di consapevolezza e presidio di Sciuker Frames S.p.A.** circa le modalità adottate dai propri fornitori per gestire gli aspetti ambientali e relativi alla salute e sicurezza sul luogo di lavoro.

Tale iniziativa si è concretizzata attraverso la condivisione, con 13 dei principali fornitori della Società, di un **questionario** finalizzato a mappare la presenza di buone prassi in tali ambiti, quali ad esempio l'erogazione di adeguata formazione al proprio capitale umano e il possesso di specifici strumenti quali Sistemi di Gestione certificati, politiche e procedure.

Complessivamente gli **esiti dell'indagine sono stati soddisfacenti**, in quanto i fornitori di materie prime (legno, vetro e alluminio) e di servizi (es: verniciatura) coinvolti hanno dato prova di aver avviato iniziative concrete per saper fornire adeguate garanzie con riferimento agli aspetti di responsabilità ambientale e sociale presi in esame.

L'obiettivo che Sciuker Frames S.p.A. intende perseguire è quello di **portare a regime questa nuova pratica entro il 2024**, facendo sì che la valutazione dei fornitori sulle tematiche dell'ambiente e della salute e sicurezza venga applicata in maniera sistematica per ogni tipologia di approvvigionamento.

» 24. In assenza della certificazione e della volontà di ottenerla nel breve termine, al potenziale fornitore viene richiesto di compilare una seconda parte del questionario informativo, con cui si approfondiscono alcuni aspetti organizzativi relativi ai principali processi produttivi gestiti dall'organizzazione.

5. People

HIGHLIGHTS

2022:

Oltre 450 dipendenti

a livello di SCK Group (17% donne)

86%

dei dipendenti assunti con contratti a tempo indeterminato

0 infortuni sul lavoro

registrati nell'ultimo triennio

Possesso di sistema di gestione sulla salute e sicurezza certificato

ISO 45001

da parte di GC Infissi e Teknika

Possesso di sistema di gestione sulla salute e sicurezza certificato

14.277 le ore totali di formazione

erogate al personale Sciuker nel 2022

5.1 GESTIONE SOSTENIBILE DEL CAPITALE UMANO

Per SCK Group, la gestione delle risorse umane è finalizzata non solo ad attrarre talenti e a valorizzarne le competenze professionali, ma è altresì volta a creare un ambiente di lavoro che favorisca l'instaurarsi e il mantenimento di positive relazioni di collaborazione, come pure lo stimolo e la passione per ciascuna mansione svolta, nonché a definire veri e propri percorsi di crescita e di sviluppo delle persone.

Il benessere e il coinvolgimento continuo del personale rappresenta la massima espressione della crescita dell'Organizzazione ed **il successo del percorso di espansione economica e finanziaria** da essa perseguito, teso a strutturare un Gruppo globale sempre più integrato ed inclusivo, non può prescindere dagli sforzi e dall'impegno profuso dai singoli addetti.

Le politiche di gestione delle risorse umane adottate

dal Gruppo rispecchiano i principi contenuti nel **Codice Etico di Sciuker Frames S.p.A.**, assicurando la dignità e le pari opportunità delle persone, la piena realizzazione del potenziale di ciascuno e l'assenza di ostacoli allo sviluppo professionale per ragioni connesse ad aspetti quali genere, religione, orientamento politico, etnia, età e orientamento sessuale. A partire da un processo di

riformulazione dei valori del Gruppo, l'Organizzazione ha recentemente messo in atto un percorso finalizzato alla standardizzazione delle qualifiche professionali e alla **definizione di benchmark retributivi omogenei e coerenti con gli obiettivi aziendali**. Questo lavoro di integrazione e coordinamento, già avviato nel 2020, proseguirà anche nel biennio 2022-2023.



5.2 COMPOSIZIONE E CARATTERISTICHE DEL PERSONALE

Nel 2017 la Capogruppo Sciuker Frames S.p.A. aveva affidato in appalto l'intero processo di processo di produzione, consistente nella costruzione ed assemblaggio di serramenti e infissi in legno-alluminio, compresa la posa in opera, l'assistenza post-vendita, la manutenzione ordinaria sugli impianti, nonché servizi di pulizia, giardinaggio e front office. Tali attività venivano svolte dalla Società appaltatrice presso l'Headquarter e mediante l'utilizzo di impianti, macchinari, attrezzature, servizi, materie prime e/o prodotti semilavorati concessi in uso dalla stessa azienda.

Come illustrato dal seguente istogramma, a giugno 2022 le 245 risorse precedentemente impiegate dalla Società appaltatrice sono

state assorbite dalla Capogruppo, entrando a far parte a tutti gli effetti del personale formalmente impiegato dal Gruppo SCK. In linea con l'approccio adottato nelle precedenti edizioni dell'ESG Annual Report, i dati relativi al personale ancora in forza alla Società appaltatrice nel biennio 2020-2021 sono riportati in logica aggregata nei grafici e nelle tabelle del presente capitolo.

Incremento dipendenti formalmente impiegati dalla Capogruppo a seguito dell'assorbimento del personale precedentemente in forza alla Società appaltatrice

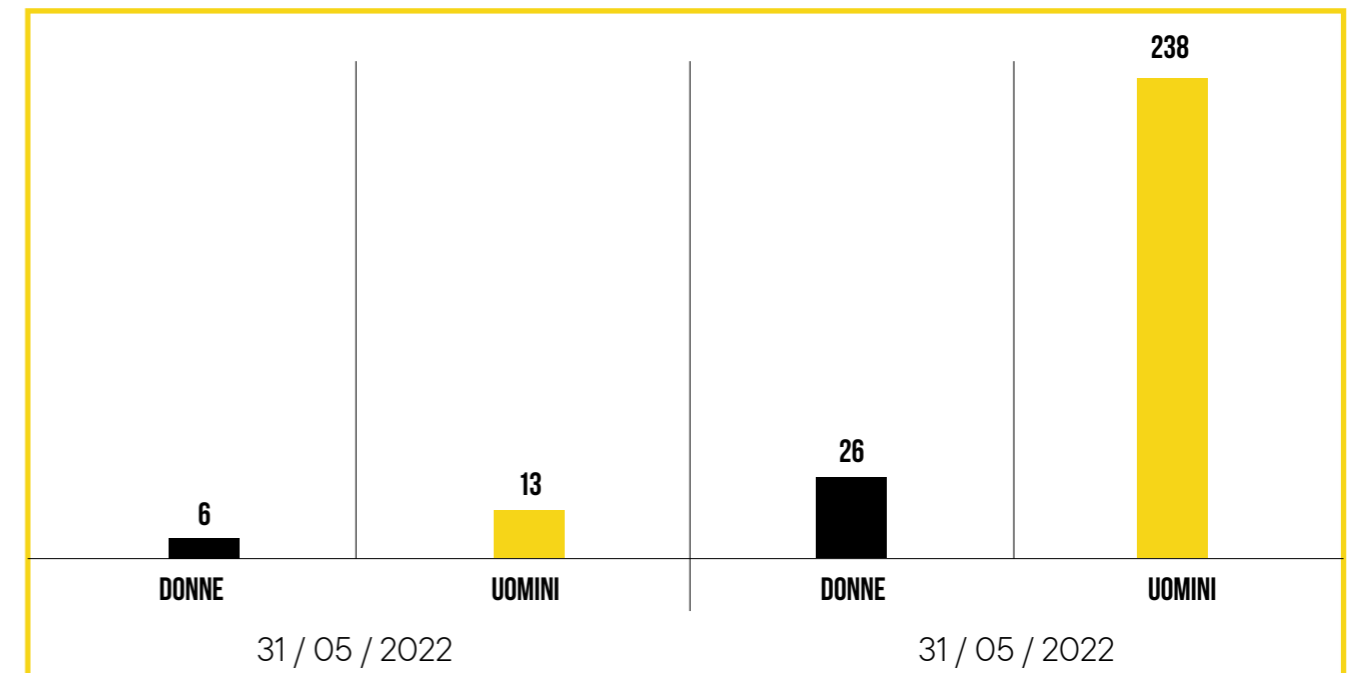

Nel triennio in esame, la maggioranza del personale in forza all'azienda risultava assunto

tramite contratti a tempo indeterminato (**86%**) ed impiegato tramite contratti full-time (**98%**).

NUMERO DI DIPENDENTI PER TIPOLOGIA DI IMPIEGO E CONTRATTO	31/12/2022			31/12/2021			31/12/2020		
	DONNE	UOMINI	TOT	DONNE	UOMINI	TOT	DONNE	UOMINI	TOT
Tempo determinato	21	44	65	15	133	148	0	23	23
Tempo indeterminato	53	332	385	38	237	275	9	97	106
TOTALE	74	376	450	53	370	423	9	120	129
Full time	71	370	441	45	280	325	7	105	112
Part time	3	6	9	8	90	98	2	15	17
TOTALE	74	376	450²⁵	53	370	423	9	120	129

Anche con riferimento all'assorbimento del personale della società appaltatrice, la presenza preponderante di addetti di genere maschile (circa l'**82%** del totale) rispecchia la situazione generale all'interno del settore, in cui gli uomini sono tradizionalmente impiegati

in misura maggiore rispetto alle donne. Come si evince dai grafici in calce, nel 2022 la Società ha registrato una crescita della percentuale di dipendenti donne sul totale del personale impiegato dal Gruppo dal **13%** al **17%**.

>> 25. In questo valore è stato incluso 1 dipendente con contratto da 38 ore settimanali.

Suddivisione dei dipendenti Sciuker Frames per genere nel 2022

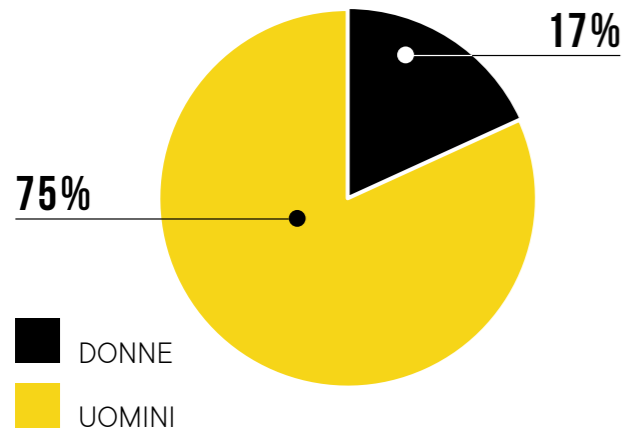

Suddivisione dei dipendenti Sciuker Frames per genere nel 2021

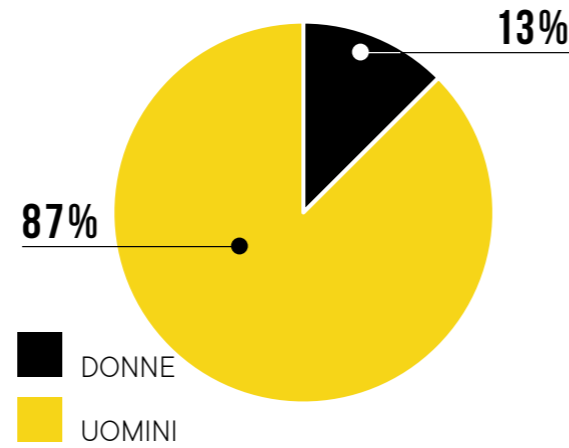

La maggior parte degli addetti impiegati dal Gruppo al 31 dicembre 2022 aveva un'età compresa tra i 30 e i 50 anni (il 52% del totale).

SUDDIVISIONE DEL PERSONALE PER FASCIA D'ETÀ	31/12/2022				31/12/2021				31/12/2020			
	<30 ANNI	30-50 ANNI	>50 ANNI	TOT	<30 ANNI	30-50 ANNI	>50 ANNI	TOT	<30 ANNI	30-50 ANNI	>50 ANNI	TOT
Amministratori	0	2	0	2	0	1	0	1	0	1	0	1
Quadri	1	2	1	4	1	2	1	4	0	0	0	0
Impiegati ²⁶	19	48	20	87	15	45	17	77	0	19	7	26
Operai	116	181	60	357	122	168	51	341	17	68	17	102
TOTALE	136	235	83	450²⁷	138	216	69	423	17	88	24	129
PERCENTUALE	30%	52%	18%	100%	33%	51%	16%	100%	13%	68%	19%	100%

Distribuzione dei dipendenti per fascia d'età (2022)

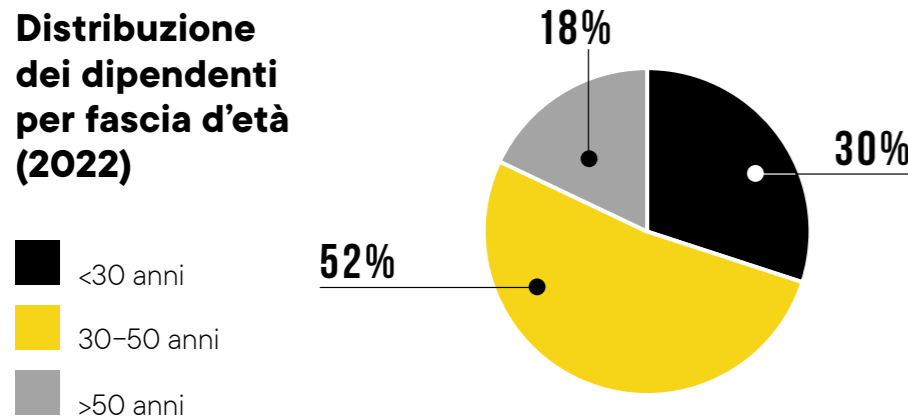

Oltre agli addetti impiegati direttamente dalle 4 Società e a quelli facenti capo alla Società appaltatrice, il Gruppo può contare sul supporto di **38** agenti plurimandatari, il cui operato risulta finalizzato all'affermazione delle politiche commerciali dell'Organizzazione.

²⁶ Il CCNL applicato è Legno - Industria con una percentuale di applicazione del 100%.
²⁷ In questo totale non vengono inclusi 4 amministratori della società che non figurano come dipendenti.

NUMERO DI COLLABORATORI ESTERNI IMPIEGATI APPARTENENTI A CATEGORIE PROTETTE	31/12/2022			31/12/2021			31/12/2020		
	DONNE	UOMINI	TOTALE	DONNE	UOMINI	TOTALE	DONNE	UOMINI	TOTALE
Quadri	0	0	0	0	0	0	0	0	0
Impiegati	0	2	2	0	1	1	0	1	1
Operai	2	3	5	0	3	3	0	3	3
TOTALE	2	5	7	0	4	4	0	4	4

5.3 SALUTE E SICUREZZA SUL LAVORO

Anche in virtù delle attività che la caratterizzano, l'azienda considera da sempre le tematiche della salute e sicurezza sul lavoro e della prevenzione degli infortuni e delle malattie professionali quali temi fondanti del proprio operare.

considerando i dipendenti impiegati direttamente da Sciuker Frames, né con riferimento alle attività svolte dai collaboratori esterni. Sebbene il singolo numero degli infortuni registrati non fornisca, in quanto tale, una

visione completa ed esaustiva circa l'efficienza delle attività di prevenzione e protezione poste in essere, esso costituisce comunque un dato rilevante al fine di valutare l'andamento della gestione della sicurezza in un'impresa.

Per questo motivo, la **diffusione della cultura interna aziendale in materia di salute e sicurezza a tutti i livelli organizzativi** e la **propensione al miglioramento continuo dei comportamenti e delle procedure adottati** rappresentano un obiettivo imprescindibile per Sciuker Frames. **Negli ultimi due anni non si è registrato alcun caso di infortunio sul lavoro o malattia professionale,** né

Numero di incidenti e infortuni 31/12/2022 / 31/12/2021

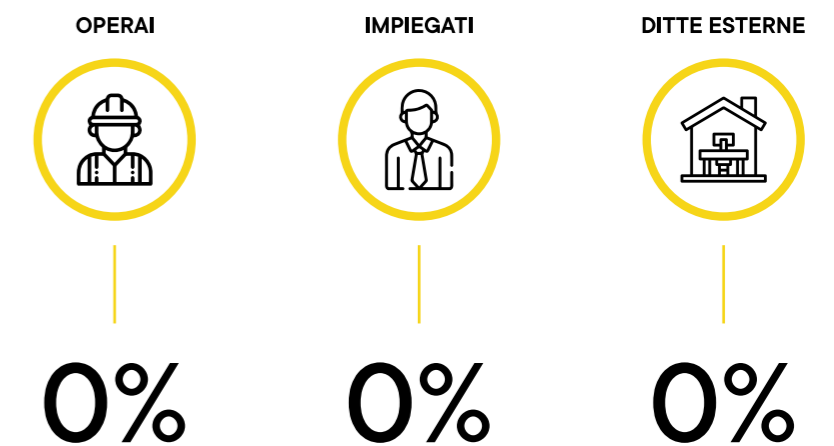

Sono state identificate le quattro figure chiave definite dal Testo unico sulla salute e sicurezza sul lavoro (D. Lgs. 81/08), ovvero:

- Datore di lavoro;
- Responsabile del servizio di prevenzione e protezione (RSPP);
- Rappresentante dei lavoratori per la sicurezza (RLS);
- Medico competente.

Tutti i dipendenti, dunque, risultano rappresentati all'interno degli appositi comitati formali instaurati per il presidio di tali tematiche. Ogni infortunio (anche in itinere o di lieve entità) subito da un addetto deve essere immediatamente segnalato sia all'Ufficio Personale, che si occupa di trasmettere la pratica all'INAIL, sia al Responsabile del servizio di prevenzione e protezione (RSPP), cui spetta il compito di conservare i dati e le statistiche degli infortuni. Inoltre, l'azienda organizza con cadenza semestrale delle riunioni volte a valutare i rischi a cui sono esposti i lavoratori e a discutere gli indici infortunistici e le dinamiche degli infortuni eventualmente occorsi nel periodo di riferimento.

BOX DI APPROFONDIMENTO

GIORNATA DI PREVENZIONE AL SENO E DEL TUMORE ALLA PROSTATA 2022

Nel maggio 2022 la Capogruppo Sciuker Frames S.p.A. ha organizzato una giornata di prevenzione del tumore al seno e del tumore alla prostata. L'occasione ha consentito a tutti i dipendenti e ad un membro delle loro famiglie di eseguire visite gratuite. Il progetto è stato realizzato in collaborazione con l'AMDOS di Forino (AV), che ha garantito la disponibilità del dottor Carlo Iannace primario della Breast Unit dell'ospedale Moscati di Avellino e dell'ecografa la dottoressa Lina Volino dello studio diagnostico Volino di Avellino. Tale iniziativa verrà riproposta nel 2023 e la prevenzione riguarderà anche i tumori della pelle, le disfunzioni ormonali e la perdita di udito.



5.4 FORMAZIONE E CONTINUO SVILUPPO DELLE COMPETENZE

La crescita professionale di tutti gli addetti rappresenta un **elemento determinante** per consentire all'azienda di far fronte efficacemente ai cambiamenti di un settore che richiede in misura sempre maggiore il possesso di conoscenze multidisciplinari e la capacità di offrire soluzioni tecnologicamente avanzate.

I corsi di formazione erogati al personale sono stati sviluppati tenendo conto delle esigenze di ognuno e delle specifiche aree professionali, cercando al contempo di stimolare l'apprendimento di nuove competenze sia tecniche ("hard skills") che trasversali ("soft skills").

In linea con gli anni precedenti, le principali aree tematiche trattate attraverso i programmi formativi erogati al personale hanno riguardato ambiti quali la salute e sicurezza,

il rispetto delle procedure aziendali, le specifiche di prodotto e le diverse fasi del Piano di Fabbricazione e Controllo (PFC). Nel 2022 sono stati rinnovati gli attestati di formazione a seguito di corsi di aggiornamento in materia di sicurezza.

Considerando GC Infissi, i piani formativi vengono erogati sia favorendo la condivisione del know-how tra le diverse figure aziendali, sia attivando specifici programmi attraverso i contributi aggiuntivi messi a disposizione da **Fondimpresa**. Nel corso del 2021, avendo l'azienda investito in attività legate ad Industria 4.0, sono stati effettuati interventi formativi rivolti sia al personale del comparto produttivo sia a quello impiegatizio al fine di fornire le nozioni necessarie all'uso dei nuovi strumenti introdotti.

La formazione erogata da Teknika, infine, ha riguardato soprattutto le tematiche della salute e sicurezza. L'azienda, infatti, ha stilato un piano di formazione coerente con quanto richiesto dalla certificazione ISO45001, provvedendo inoltre a fornire preparazione in materia di pronto soccorso, formazione carrellisti e addetti antincendio.

Considerando il personale di SCK Group, inoltre, **le ore di formazione sono state 14.277: su questo totale ha inciso notevolmente il ricco programma di formazione dedicato agli operai dell'azienda appaltatrice entrati a far parte del personale dell'azienda di Sciuker Frames il cui è incrementato del 22% nell'ultimo anno.**

ORE DI FORMAZIONE EROGATA IN TOTALE	2022			2021			2020		
	DONNE	UOMINI	TOT	DONNE	UOMINI	TOT	DONNE	UOMINI	TOT
Amministratori	0	0	0	0	0	0	0	0	0
Quadri	0	980	980	0	642	642	0	0	0
Impiegati	2262	3424	5686	2724	2840	5564	380	750	1130
Operai	2939	4672	7611	937	12141	13078	50	4650	4700
TOTALE	5201	9076	14277	3661	15623	19284	430	5400	5830

Ore di formazione totali erogate per qualifica dei dipendenti

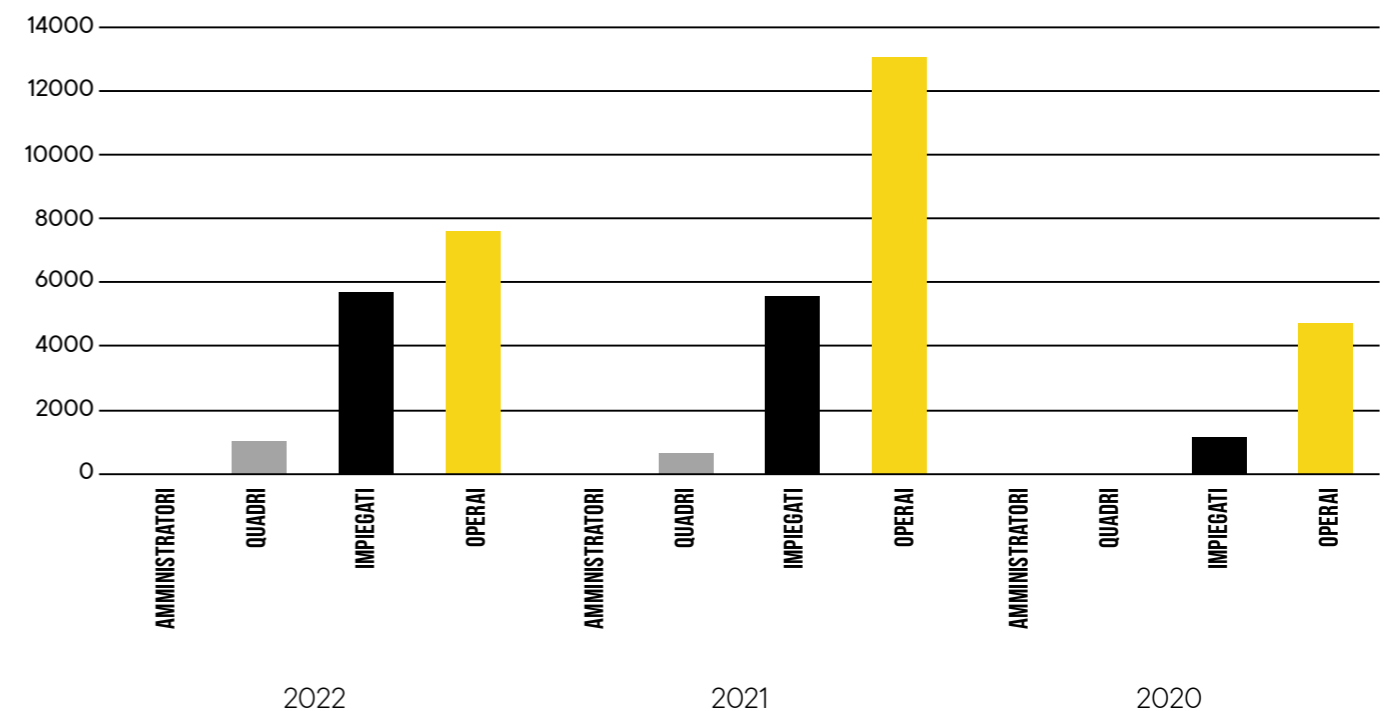

5.5 INIZIATIVE DI WELFARE

All'interno del Gruppo è opinione diffusa che i programmi tesi a migliorare il benessere e la qualità della vita del lavoratore siano un mezzo imprescindibile per **consolidare il suo senso di appartenenza e rafforzare la fiducia** che questi ripone nei confronti del proprio datore di lavoro.

Le principali iniziative di welfare

implementate dalle Società del Gruppo includono:

- erogazione di agevolazioni al personale nell'ambito dell'assistenza sanitaria, in linea con quanto definito dai CCNL di riferimento;
- l'attivazione di periodi di congedo parentale a beneficio degli addetti che soddisfano determinati requisiti;
- l'assegnazione di auto e telefoni aziendali a tutti gli addetti che necessitano di tali bene in funzione del ruolo ricoperto in azienda.

Al fine di coniugare il raggiungimento dei risultati di business ad un migliore bilanciamento vita-lavoro dei dipendenti, la Capogruppo intende continuare ad implementare iniziative come lo **smart working**, la creazione di un

piano welfare strutturato e i **progetti di supporto alla genitorialità**. Ciò allo scopo non solo di agevolare i membri del personale nella gestione della propria vita privata, ma anche di promuovere la responsabilità individuale, l'autonomia sul lavoro e l'orientamento al raggiungimento dei risultati che l'azienda si pone.

È attualmente in fase di valutazione un progetto per la **creazione di un ecosistema digitale rivolto al personale con diverse soluzioni**, dall'accesso ad un insieme di convenzioni aziendali ad iniziative di engagement volte a rafforzare la comunicazione interna, la motivazione e il senso di appartenenza degli addetti. Il progetto prevede l'implementazione di un portale digitale accessibile anche da App, in cui ognuno possa anche prendere visione ed usufruire dei programmi premiali promossi dall'azienda.



5.6 IMPEGNO AZIENDALE VERSO LA COMUNITÀ E IL TERRITORIO

Le attività condotte dal Gruppo Sciuker concorrono in misura notevole allo sviluppo dei sistemi socio-economici dei territori in cui opera e svolgono un ruolo fondamentale nel salvaguardare l'ambiente e contrastare il fenomeno del riscaldamento globale²⁶.

Oltre che dalle decisioni di business, lo sviluppo delle comunità locali viene perseguito anche attraverso l'attuazione di **interventi specifici nell'ambito della responsabilità sociale d'impresa**. Il Gruppo crede fortemente nella responsabilità volontaria che, in maniera coerente con i propri valori fondanti, assume verso un ampio insieme di interlocutori

sociali, anche in rapporto al territorio ed alla stessa collettività in cui opera.

Inoltre, nel 2023 sarà avviato un progetto didattico che partirà dalle scuole primarie e sarà poi esteso agli Istituti superiori. Il progetto prevederà delle visite guidate presso l'Headquarter di Contrada (AV) della Capogruppo per affrontare il tema della **sostenibilità ambientale** e guidare gli studenti in un **tour immersivo** nei nostri impianti produttivi. Il coinvolgimento degli studenti in un percorso formativo ha il fine di **sensibilizzare le nuove generazioni** su tematiche importanti che riguardano la sostenibilità ambientale e la valorizzazione del territorio.

>> 26 Si veda anche il box di approfondimento intitolato Il ruolo dei produttori di infissi nel contrasto al cambiamento climatico incluso nella Sezione 1.5 - *Approccio aziendale alla sostenibilità*

Principali obiettivi per il futuro

Finalizzazione del percorso di standardizzazione delle qualifiche professionali e di definizione di benchmark retributivi omogenei e coerenti con gli obiettivi aziendali avviato nel 2020.

Realizzazione delle attività periodiche di risk analysis in conformità con quanto previsto dal modello di gestione del personale adottato e realizzazione di report periodici di monitoraggio per il Top Management e il Consiglio di Amministrazione.

Sviluppo di modelli di performance che consentano il monitoraggio e la valorizzazione della performance individuale con un orientamento alla crescita professionale ed alle carriere.

Incrementare il welfare aziendale promuovendo iniziative volte a garantire maggior tutela dei dipendenti tramite piattaforma digitale da parte dei singoli addetti. **(Campagne di prevenzione, maggior equilibrio della work-life balance).**

Sviluppo di un sistema strutturato di agevolazioni e convenzioni aziendali a beneficio dei dipendenti e delle loro famiglie.

Ulteriore implementazione dello smart working.

Allegato 1: Tabella degli indicatori GRI – Global Reporting Initiative

GRI STANDARD TITLE	GRI disclosure number	GRI Disclosure Title	Numero di pagina
GRI 2: Informativa Generale 2021	2-1	Dettagli organizzativi	5; 9-13; 26
	2-2	Entità incluse nella rendicontazione di sostenibilità	4 - 5; 9-15; 26-29
	2-3	Periodo di rendicontazione, frequenza e punto di contatto	5
	2-4	Revisione delle informazioni	Si vedano le note numero 20 e 21 a pagina 81 in riferimento al GRI 305-2
	2-5	Assurance esterna	NA
	2-6	Attività, catena del valore e altri rapporti di business	9-13; 36-37; 92-97
	2-7	Dipendenti	98; 101-103
	2-8	Lavoratori non dipendenti	103
	2-9	Struttura e composizione della governance	26-29
	2-10	Nomina e selezione del massimo organo di governo	26-27
GRI 3: Temi materiali 2021	2-12	Ruolo del massimo organo di governo nel controllo della gestione degli impatti	26-28; 32
	2-14	Ruolo del massimo organo di governo nella rendicontazione di sostenibilità	5
	2-22	Dichiarazione sulla strategia di sviluppo sostenibile	6-7
	2-27	Conformità a leggi e regolamenti	La Società non ha rilevato casi significativi di non conformità a leggi e regolamenti durante il periodo di riferimento dell'Annual Report 2022.
	2-28	Appartenenza ad associazioni	62; 73; 104
	2-29	Approccio al coinvolgimento degli stakeholder	33
	3-1	Processo per la determinazione dei temi materiali	5; 36-37
	3-2	Elenco dei temi materiali	37-38; 40-43
	3-3	Modalità di gestione dei temi materiali	37-43
GRI 201: Performance economiche 2020	201-1	Valore economico diretto generato e distribuito	77; 80-81
GRI 301: Materiali 2016	301-1	Materiali utilizzati per peso e volume	67-68
GRI 302: Energia 2020	302-1	Consumo dell'energia all'interno dell'organizzazione	77-78
	302-4	Riduzione dei consumi di energia ottenuti grazie ad attività specifiche	73-81

GRI STANDARD TITLE	GRI disclosure number	GRI Disclosure Title	Numero di pagina
GRI 303: Acqua 2020	303-2	Gestione degli impatti correlati allo scarico di acqua	84
	303-3	Prelievo idrico	84
	305-1	Emissioni dirette di gas ad effetto serra (scopo 1)	80
GRI 305: Emissioni 2020	305-2	Emissioni indirette di gas ad effetto serra per la produzione di energia (scopo 2)	81
	305-3	Altre emissioni indirette di gas ad effetto serra (scopo 3)	NA
	305-6	Emissioni di sostanze dannose per ozono (ODS, „ozone-depleting substances“)	81
GRI 306: Scarichi e rifiuti 2020	306-2	Rifiuti prodotti per tipologia e modalità di smaltimento	82-83
	306-3	Sversamenti significativi	NA
	306-4	Trasporto di rifiuti pericolosi	NA
GRI 307: Conformità normativa ambientale 2020	307-1	Inosservanza delle leggi e dei regolamenti in materia ambientale	La Società non ha rilevato casi significativi di non conformità a leggi e regolamenti in materia ambientale durante il periodo di riferimento dell'Annual Report 2022.
GRI 308: Valutazione ambientale dei fornitori	308-1	Nuovi fornitori che sono stati valutati utilizzando criteri ambientali	96-97
	403-1	Sistema di gestione della salute e sicurezza sul lavoro	104-105
GRI 403: Salute e Sicurezza sul lavoro 2020	403-2	Tipologia e tasso di infortuni, malattie sul lavoro, assenteismo e numero di decessi sul lavoro	La Società non ha rilevato casi significativi di non conformità a leggi e regolamenti in materia ambientale durante il periodo di riferimento dell'Annual Report 2022.
	403-5	Formazione dei lavoratori in materia di salute e sicurezza sul lavoro	105
	403-9	Infortuni sul lavoro	103
	403-10	Malattie professionali	105
GRI 404: Formazione ed educazione 2020	404-1	Ore di formazione medie annue per dipendente	107
	404-2	Programmi di aggiornamento delle competenze dei dipendenti e programmi di assistenza alla transizione	105-106
GRI 405: Diversità e pari opportunità 2020	405-1	Diversità dei dipendenti e degli organi di governo	27-29; 101-103
GRI 406: Non-discriminazione 2020	406-1	Episodi di discriminazione e azioni correttive implementate	La Società non ha rilevato casi significativi di discriminazione e azioni correttive implementate durante il periodo di riferimento dell'Annual Report 2022.

GRI STANDARD TITLE	GRI disclosure number	GRI Disclosure Title	Numero di pagina
GRI 408: Lavoro minorile 2020	408-1	Operazioni e fornitori ad alto rischio di lavoro minorile	NA
GRI 409: Lavoro forzato e obbligato 2020	409-1	Operazioni e fornitori ad alto rischio di lavoro forzato od obbligato	NA
GRI 417: Marketing ed etichettatura 2020	417-3	Casi di non conformità riferiti all'attività di marketing e alla comunicazione	La Società non ha rilevato casi significativi di non conformità riferiti alle attività di marketing durante il periodo di riferimento dell'Annual Report 2022.
GRI 418: Privacy del consumatore 2020	418-1	Reclami documentati relativi a violazioni della privacy e a perdita dei dati dei clienti	La Società non ha rilevato casi significativi di reclami documentati relativi a violazioni della privacy e a perdita dei dati dei clienti durante il periodo di riferimento dell'Annual Report 2022.



1° polo di infissi
e schermature
solari dal design
Made in Italy

SCIUKER FRAMES S.p.A.
83020 CONTRADA (AV) - ITALY
Area P.I.P. - Via Fratte
T. +39 0825 74984
Numero Verde: 800 195387
www.sckgroup.it